

SOLO BICYCLE FORK

HEADSHOK SOLO w/DL50

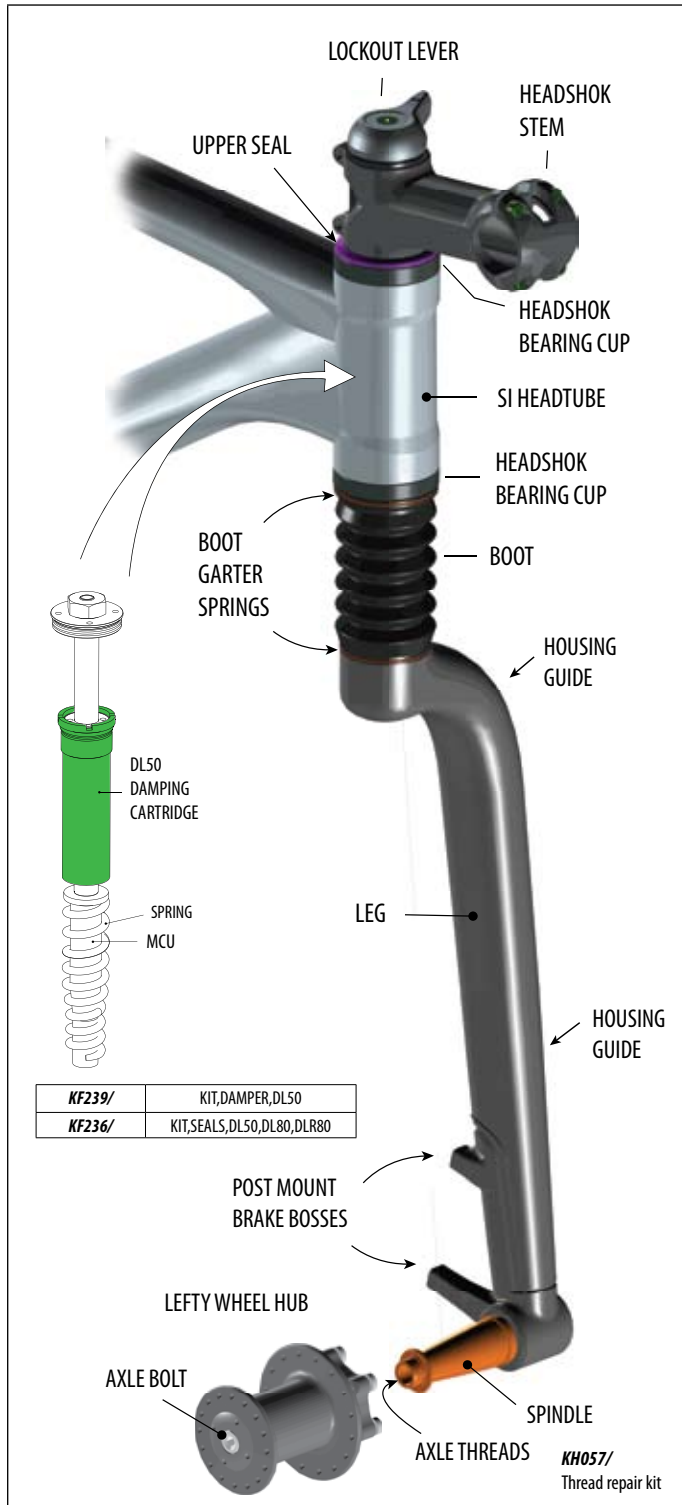

Figure 1.

SPECIFICATIONS

Intended Use	CONDITION 2, General Purpose Riding See "SECTION B. Intended Use" in your <i>Cannondale Bicycle Owner's Manual</i>
	WARNING: NOT FOR MOUNTAIN BIKE OR JUMPING USE
Headtube Compatibility	Headshok
Travel (mm)	50 mm
Adjustments	Lockout, On/Off
Spring Type	coil w/ microcellular urethane elastomer
Spring Sizes Available	KF241/ KIT,SPRING,DL50,SOFT
	KF242/ KIT,SPRING,DL50,STD
	KF243/ KIT,SPRING,DL50,FIRM
Damping Cartridge	Cannondale DL50
Damper Oil Weight	5w
Wheel Hub	Cannondale Lefty Axle bolt torque: 15 Nm , 133.0 In Lbs
Brake	Post Mount Maximum torque: 10 Nm, 88.5 In Lbs

LOCKOUT LEVER

The lockout lever turns fork travel "on" and "off." Be sure to rotate the lever completely to either position until it stops. Do not force the lever past the stops.



Figure 2.

LOCKED	Fork travel locked in fully extended position.
UNLOCKED	Fork travel unlocked

CANNONDALE USA
Cannondale Bicycle Corporation
172 Friendship Road, Bedford, Pennsylvania,
15522-6600, USA
(Voice): 1-800-BIKE-USA
(Fax): 814-623-6173
custserv@cannondale.com

CANNONDALE EUROPE
mail: Postbus 5100
visits: Hanzepoort 27
7570 GC, Oldenzaal, Netherlands
(Voice): + 41 61.4879380
(Fax): 31-5415-14240
servicedeskeurope@cannondale.com

CANNONDALE AUSTRALIA
Unit 6, 4 Prosperity Parade,
Warriewood N.S.W., 2102, Australia
(Voice): (02) 9979 5851
(Fax): (02) 9979 5688
cannondaleaustralia@cannondale.com

CANNONDALE JAPAN
Namba Sumiso Building 9F,
4-19, Minami Horie 1-chome,
Nishi-ku, Osaka 550-0015, Japan
(Voice): 06-6110-9390
(Fax): 06-6110-9361
cjcustserv@cannondale.com

CHANGING LEVER POSITION

To change the lever position:

1. Remove the retaining screw with a 4 mm Allen key and lift off the lockout lever.



Figure 3.

2. Reposition the lever while aligning it with the large nut. Press it onto the large nut. Figure 4.



Figure 4.

3. Reinstall the retaining screw and tighten to 0.5 Nm, 4 in Lbs. **DO NOT TRY TO UNTHREAD THE LARGE NUT SINCE IT IS PRESSED ON!**

CLEANING THE FORK

When cleaning your Headshok fork, use only a mild soap and water solution. A clean water and a common dish washing liquid will work best. Be sure to cover adjustment knobs with a clean plastic bag. Use a rubber band or masking tape to hold the bag in place temporarily.

NOTICE

DO NOT POWER WASH OR DRY WITH COMPRESSED AIR. This will force contaminants into the fork where they will promote corrosion, immediately damage, or result in accelerated wear.

DO NOT USE ABRASIVE OR HARSH CHEMICAL CLEANER/SOLVENTS which can damage the finish or attack and destroy both the outside and internal fork parts.

MAINTENANCE SCHEDULE

Maintenance of your fork is important to your safety and to the useful life of the fork. Frequent inspection by you and regular professional service by your Cannondale Dealer can help ensure years of safe/trouble-free operation.

BEFORE AND AFTER RIDING:

INSPECT FORK - Clean and inspect entire fork for cracks or damage. Things that can indicate a serious problem: (1) Unusual "klunking" or knocking noises (2) changes in travel (3) Over-extended or compressed boot (4) Changes in the way the fork has been working (5) Loss of adjustments features. (6). Sudden air loss or leaking fluid.

CHECK BOOT - Check the fork boot for damage cracking, splits, or tears. Be sure to check in the folds of the boot. Check for any cables or lines rubbing the boot. Check the attachment of the boot at the top and bottom. The upper and lower boot lips should be fitted over the lower collar and fork lip and secured by the garter springs.

If you find boot damage, the area under the fork should be inspected for damage. And the damaged boot must be replaced with a new one. Do not try to fix it.

CHECK HOUSING - Make sure the brake housing routing is attached with zip ties to the fork's integrated housing guides properly. See Figure 5.

Replacement boots, garter springs, zip ties, and are available through your Cannondale Dealer.



Figure 5.

CHECK ADJUSTMENTS - Make sure the adjustment features of your fork (e.g. air pressure, lockout, and rebound) function normally.

EVERY FEW RIDES CHECK WHEEL ATTACHMENT - See **WHEEL INSTALLATION**.

PROFESSIONAL MAINTENANCE TO BE PERFORMED BY YOUR CANNONDALE DEALER

RE-GREASE TELESCOPE	Every 25 Hours
BOOT REPLACEMENT	As Needed (Annual renewal recommended)
DISASSEMBLY INSPECTION AND REBUILD Inspection and disassembly of telescope and races, bearings, main telescope parts, damper cartridge, fluids, etc.	NORMAL: Every 100 Hrs / Once a year
LEFTY WHEEL HUB INSPECTION	

WARNING

DO NOT RIDE ON A DAMAGED FORK. STOP RIDING A DAMAGED FORK IMMEDIATELY.

Follow the fork maintenance schedule of this supplement.

Additionally, please ask your Cannondale Dealer to help you develop a complete maintenance program. Frequent checks are necessary to identify the problems that can lead to an accident.

Our Factory Tech Room (North America) and Headshok Service Centers (Europe) provide professional services through Cannondale Dealers for all Headshok suspension forks. Please ask your dealer about the service programs available for your model fork.

YOU CAN BE YOU SERIOUSLY INJURED, PARALYZED OR KILLED RIDING ON A BROKEN OR POORLY MAINTAINED FORK.

SOLO RIGID

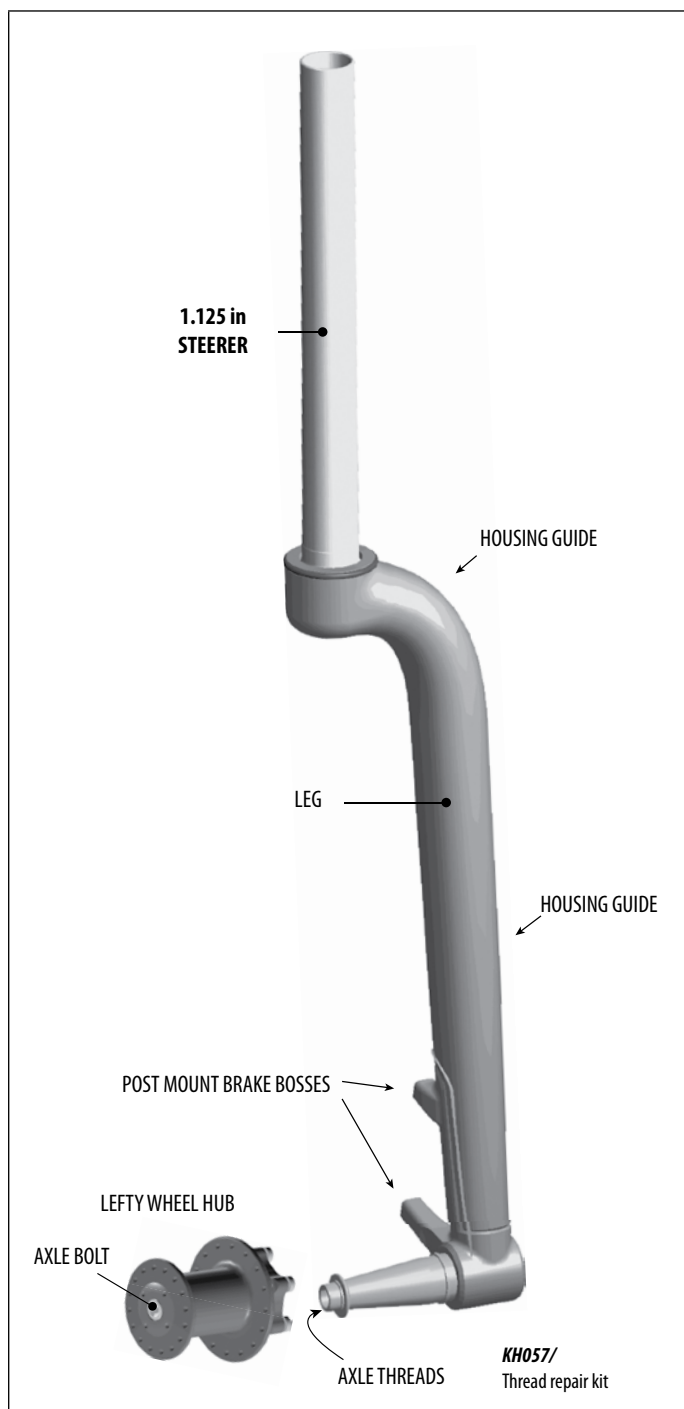

Figure 6.

SPECIFICATIONS

Intended Use	CONDITION 2, General Purpose Riding See "SECTION B. Intended Use" in your <i>Cannondale Bicycle Owner's Manual</i>
	⚠ WARNING : NOT FOR MOUNTAIN BIKE OR JUMPING USE
Headtube Compatibility	1.125 in
Wheel Hub	Cannondale Lefty Axle bolt torque: 15 Nm, 133.0 In Lbs
Brake	Post Mount Maximum torque: 10 Nm, 88.5 In Lbs

SOLO FRONT WHEEL

REMOVAL

- 1 Place the bike in a bike stand with the front wheel suspended.
- 2 Loosen and remove the brake caliper mounting bolts with a 5 mm Allen key. Be sure to note the position of brake alignment shims, spherical washers, or spacers between brake bosses and the caliper. Consult the brake manufacturer's instructions.



Figure 7.

- 3 With a 5 mm Allen key, turn the hub extraction bolt counter-clockwise to disengage the wheel from the spindle.



Figure 8.

Continue turning the bolt until the wheel can be removed easily from the spindle. See Figure 9.

NOTICE

Make sure the hub is completely disengaged from the spindle before attempting to remove the wheel. NEVER try to pull the wheel off forcefully; this will damage the spindle threads.



Figure 9.

NOTICE

- When the caliper is disconnected from the post mounts, be sure to handle it carefully to avoid damaging it.
- When the wheel is off, to keep dirt out, cover the hub opening.
- Protect spindle from damage when wheel is removed.

WHEEL INSTALLATION

1. Inspect inside the wheel hub for contamination and the condition of the hub seal. Take corrective action if necessary.
Wipe the spindle clean with a dry shop towel and apply a high-quality bike grease to the spindle bearing lands and end threads.
2. Slide the wheel straight onto the spindle so, the larger hub bearing starts to position on it spindle seat. At this point, the axle bolt threads can correctly engage the threaded spindle if the wheel is held on straight.



Figure 10.

TIP: Install the front wheel by positioning the bike horizontally with the spindle facing up. Then place the hub straight down onto the spindle, and tighten the axle bolt.

3. When the axle bolt threads engage the spindle, turn the bolt clockwise with finger force slowly to allow the hub bearings to slide onto the spindle bearing seats.

Once the hub has been drawn onto the hub completely, use torque wrench to tighten to final 15.0 Nm (133.0 In Lbs).
4. Reinstall the brake caliper. Make sure the brake disc locates between the caliper pads and you return any shims/washers between the post mounts and the brake caliper. Tighten the caliper bolts with a torque wrench. Consult the brake manufacturer's instructions. In any case, the disc brake caliper mounting bolt tightening torque level must never exceed 10 Nm, 88.5 In Lbs.
5. Spin the wheel to make sure it moves freely. Be sure to test the brakes for proper operation before riding.

WARNING

DO NOT CONTAMINATE BRAKE CALIPER, PADS, OR ROTOR WITH GREASE.

WARNING

DO NOT RIDE WITHOUT A PROPERLY MOUNTED, ADJUSTED, AND FUNCTIONING FRONT BRAKE SYSTEM.

The brake system (disc/caliper) acts as an integral secondary wheel retention system. If the system is missing or improperly installed, or if the wheel hub axle bolt should loosen, the front wheel could slide off the spindle end.

Follow brake manufacturer's instructions when mounting the brake caliper to the spindle brake bosses. Do not modify the fork in any way.

PLEASE ASK YOUR CANNONDALE DEALER FOR HELP WHEN INSTALLING COMPATIBLE FRONT BRAKE SYSTEMS.

LEFTY FRONT WHEEL HUB

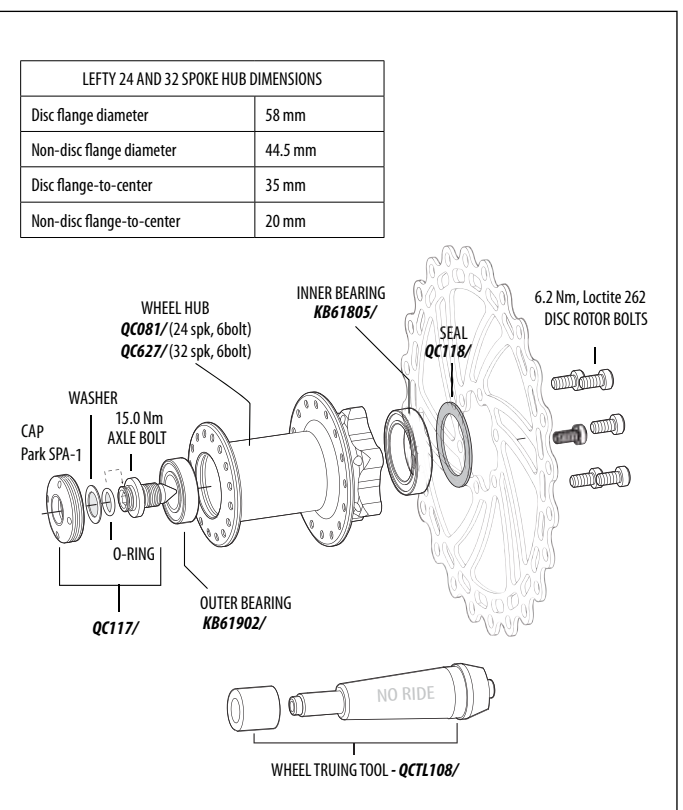

Figure 11.

SOLO BICYCLE FORK

HEADSHOK SOLO w/DL50



Abbildung 1.

TECHNISCHE DATEN

Bestimmungsgemäße Verwendung	EINSATZGEBIET 2, Räder für allgemeine Zwecke Siehe "ABSCHNITT B. Bestimmungsgemäße Verwendung" im <i>Cannondale-Handbuch</i> .
	⚠️ WARNUNG: NICHT FÜR DEN MOUNTAIN-BIKE-EINSATZ ODER FÜR SPRÜNGE.
Steuerrohrkompatibilität	Headshok
Federweg (mm)	50 mm
Einstellungen	Lockout, Ein/Aus
Federtyp	Feder mit Microzellular-Urethan-Elastomer
Verfügbare Federhärten	KF241/ KIT,SPRING,DL50,WEICH
	KF242/ KIT,SPRING,DL50,STANDARD
	KF243/ KIT,SPRING,DL50,HART
Dämpferkartusche	Cannondale DL50
Viskosität des Dämpferöls	5w
Radnabe	Cannondale Lefty Anzugsmoment der Achsschraube: 15 Nm, (133 In Lbs)
Bremse	Post Mount Max. Anzugsmoment: 10 Nm, (88,5 In Lbs)

LOCKOUT-HEBEL

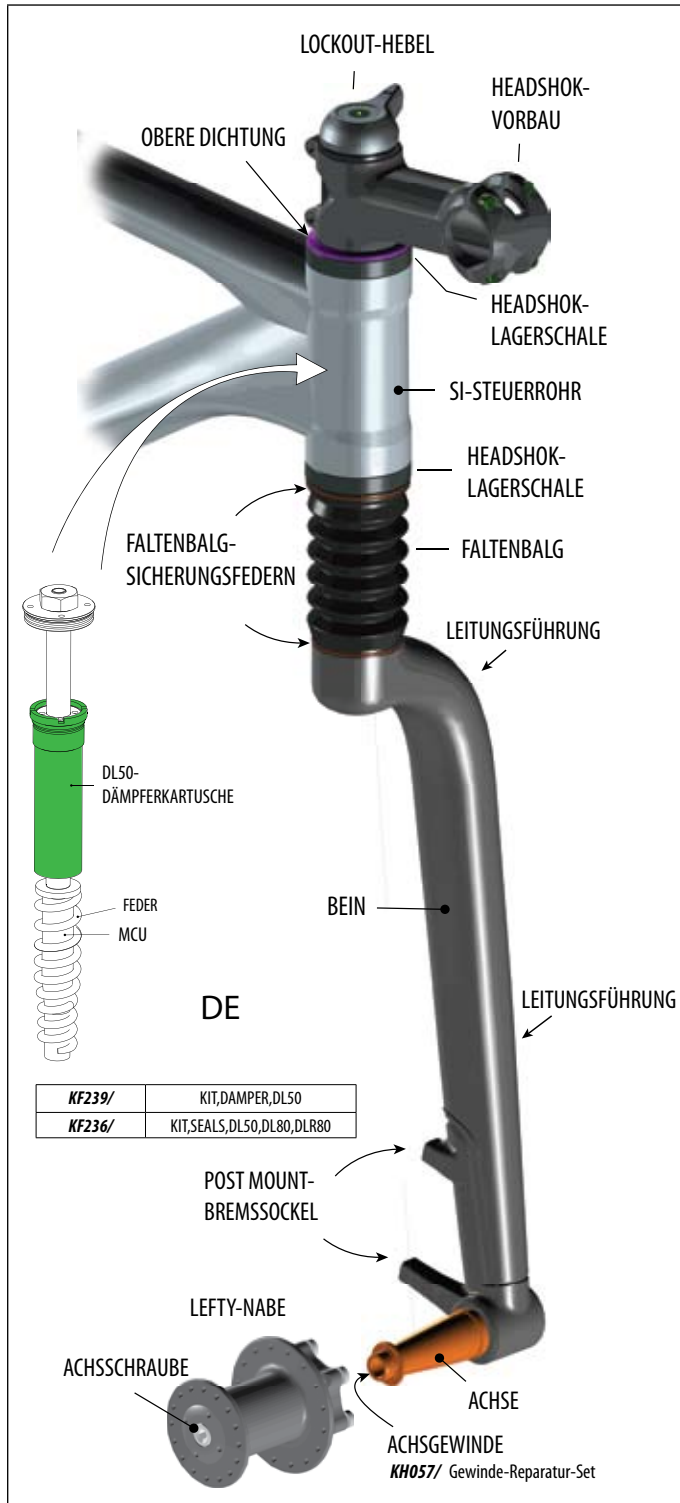
Der Lockout-Hebel dient zum Öffnen (on) oder Blockieren (off) der Federung. Drehen Sie den Hebel jeweils bis zum Anschlag in die eine oder andere Richtung. Drehen Sie den Hebel nicht mit Gewalt über den Anschlag hinaus!



Abbildung 2.

GESCHLOSSEN	Geschlossener Zustand in ausgefederter Position.
OFFEN	Federgabel in nicht blockiertem Zustand

ÄNDERN DER HEBELPOSITION

Zum Ändern der Hebelposition:

1. Entfernen Sie die Sicherungsschraube mit einem 4-mm-Inbus und ziehen Sie anschließend den Lockout-Hebel ab.



Abbildung 3.

2. Setzen Sie den Hebel wieder auf und richten ihn entsprechend der großen Mutter aus. Drücken Sie ihn auf die große Mutter. Abbildung 4.



Abbildung 4.

3. Drehen Sie die Sicherungsschraube wieder rein und ziehen Sie sie mit einem Anzugsmoment von 0,5 Nm (4 in Lbs) an. **VERSUCHEN SIE BITTE NICHT, DIE GROSSE MUTTER ZU ENTFERNEN, DA DIESE AUFGEPRÉSST IST!**

REINIGEN DER GABEL

Zum Reinigen der Headshok-Gabel verwenden Sie bitte nur eine milde Seifenlösung. Sauberes Wasser und Spülmittel funktionieren am besten. Decken Sie die Einstellknöpfe vorher mit einem Plastikbeutel ab. Verwenden Sie hierzu ein Gummi- oder Klebeband, um den Beutel vorübergehend zu fixieren.

HINWEIS

VERWENDEN SIE KEINE HOCHDRUCKDAMPFSTRAHLER ODER DRUCKLUFT ZUM TROCKNEN. Dadurch können Schmutz und Verunreinigungen in die Gabel gelangen und zur schnelleren Korrosion, unmittelbaren Schäden oder beschleunigtem Verschleiß führen.

VERWENDEN SIE KEINE AGGRESSIVEN CHEMISCHEN REINIGER/LÖSUNGSMITTEL, die die Oberfläche beschädigen könnten bzw. äußere wie innere Teile der Gabel angreifen oder zerstören könnten.

WARTUNGSPLAN

Die Wartung der Gabel ist zu Ihrem eigenen Schutz und verlängert zudem die Lebensdauer der Gabel. Häufige Inspektionen und regelmäßige professionelle Checks durch einen Cannondale-Händler können zum sicheren und sorglosen Betrieb über viele Jahre hinweg beitragen.

VOR UND NACH JEDER FAHRT:

GABEL INSPIZIEREN – Reinigen Sie die komplette Gabel sorgfältig und inspizieren Sie sie nach möglichen Rissen oder Beschädigungen. Hinweise auf ein ernsthaftes Problem: (1) Ungewöhnliche "Klonk"- oder Klopfgeräusche, (2) Veränderung des Federwegs, (3) Gelängter oder komprimierter Faltenbalg, (4) Veränderung im Federungsverhalten, (5) Ausfall von Einstellungsmöglichkeiten, (6) Plötzlicher Luftverlust oder austretende Flüssigkeit.

FALTENBALG KONTROLLIEREN – Kontrollieren Sie den Faltenbalg auf Schäden wie z. B. Risse etc. Achten Sie auch auf die Zwischenräume im Faltenbalg. Kontrollieren Sie, ob irgendwelche Kabel oder Leitungen am Faltenbalg scheuern. Kontrollieren Sie die obere und untere Befestigung des Faltenbalgs. Das obere bzw. untere Ende des Faltenbalgs sollte korrekt über die untere Manschette bzw. über die Gabellippe gezogen sein und mittels der Federn gesichert werden.

Wenn Sie eine Beschädigung des Faltenbalgs feststellen, so inspizieren Sie auch den Bereich der Gabel unter dem Faltenbalg. Der beschädigte Faltenbalg ist in jedem Fall durch einen neuen zu ersetzen. Versuchen Sie bitte nicht, diesen zu reparieren.

KONTROLLE DER LEITUNGEN – Achten Sie darauf, dass die Bremsleitung mit Kabelbindern an den integrierten Leitungsführungen an der Gabel befestigt ist. Siehe Abbildung 5.

Ersatzfaltenbalge, Sicherungsfedern und Kabelbinder erhalten Sie bei Ihrem Cannondale-Händler.



Abbildung 5.

KONTROLLE DER EINSTELLKNÖPFE – Kontrollieren Sie, ob die Einstellmöglichkeiten an Ihrer Gabel ordnungsgemäß funktionieren (z. B. Luftdruck, Lockout, Zugstufe).

KONTROLLIEREN SIE NACH JEDER ZWEITEN BIS DRITTEN AUSFAHRT DIE LAUFRADBEFESTIGUNG – siehe RADMONTAGE.

PROFESSIONELLE WARTUNGSARBEITEN DURCH IHREN CANNONDALE-HÄNDLER

TELESKOP NACHSCHMIEREN	Alle 25 Stunden
AUSTAUSCH DES FALTENBALGS	Bei Bedarf (wir empfehlen 1x jährlich)
INSPEKTION IN DEMONTIERTEM ZUSTAND UND WIEDERZUSAMMENBAU	NORMALERWEISE: Alle 100 Std. bzw. 1x pro Jahr
Inspektion und Demontage des Teleskoprohrs, der Laufringe, Lager, Hauptteile des Teleskops, Dämpferkartusche, Flüssigkeiten etc.	
INSPEKTION DER LEFTY-NABE	

⚠️ WARNUNG

FAHREN SIE NIEMALS MIT EINER BESCHÄDIGTEN GABEL. SOBALD SIE SCHÄDEN AN DER GABEL FESTSTELLEN, SOLLTEN SIE NICHT MEHR DAMIT FAHREN.

Beachten Sie den Wartungsplan für die Gabel in diesem Nachtrag. Sie können außerdem Ihren Cannondale-Händler bitten, ein komplettes Wartungsprogramm zu erstellen. Regelmäßige Kontrollen sind erforderlich, um mögliche Unfallursachen aufzuspüren. Unsere Spezialwerkstatt für Headshok-Gabeln (Factory Tech Room) in den USA sowie das Headshok Service Center bieten professionelle Unterstützung für alle Headshok-Gabelmodelle über die Cannondale-Händler an. Fragen Sie Ihren Händler nach dem speziellen Service-Programm für Ihre Gabel.

WENN SIE MIT EINER KAPUTTEN ODER SCHLECHT GEWARTETEN GABEL FAHREN, DANN RISKIEREN SIE SCHWERE VERLETZUNGEN, GELÄHMT ODER GAR GETÖTET ZU WERDEN.

SOLO RIGID



Abbildung 6.

TECHNISCHE DATEN

Bestimmungsgemäße Verwendung	EINSATZGEBIET 2, Räder für allgemeine Zwecke Siehe "ABSCHNITT B. Bestimmungsgemäße Verwendung" im <i>Cannondale-Handbuch</i> .
	⚠️ WARNUNG: NICHT FÜR DEN MOUNTAINBIKE-EINSATZ ODER FÜR SPRÜNGE.
Steuerrohrkompatibilität	1.125 in
Radnabe	Cannondale Lefty Anzugsmoment der Achsschraube: 15 Nm, (133 In Lbs)
Bremse	Post Mount Max. Anzugsmoment: 10 Nm, (88,5 In Lbs)

SOLO VORDERRAD

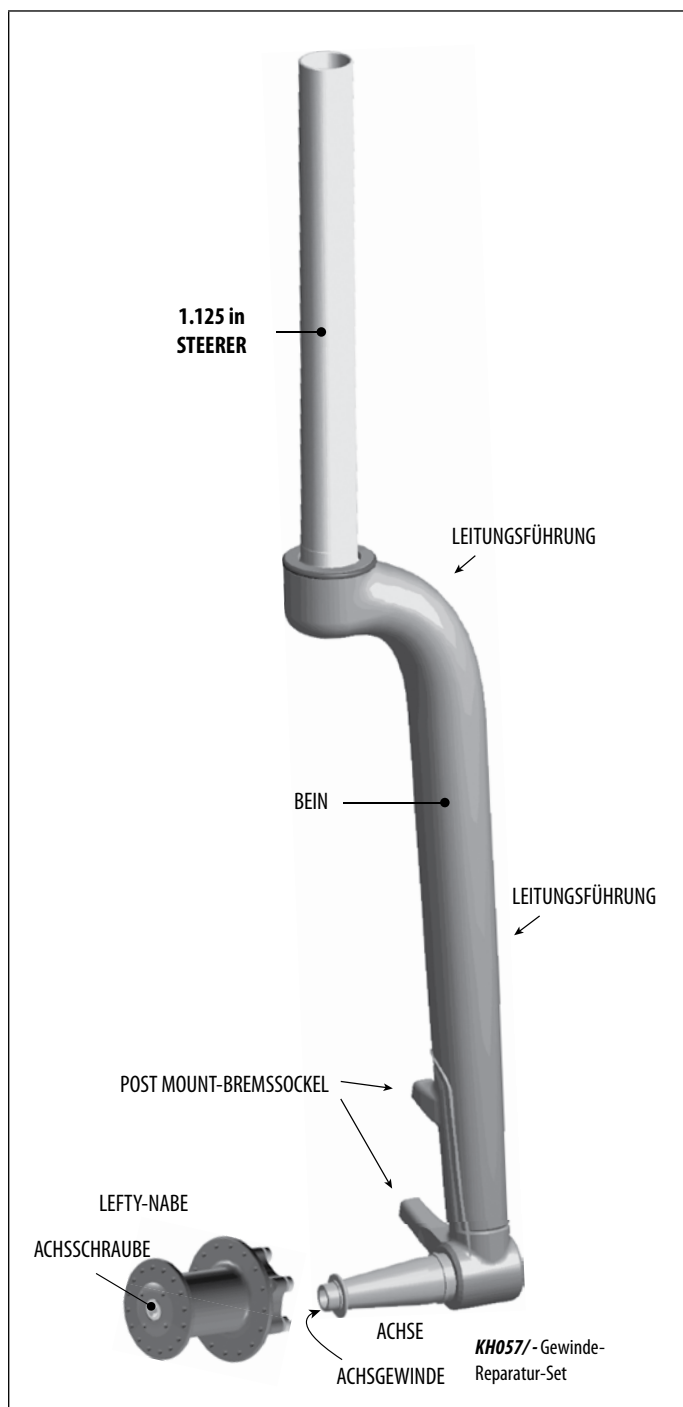
AUSBAU

- 1 Befestigen Sie das Bike im Montagegeständer, so dass das Vorderrad frei beweglich ist.
- 2 Lösen und entfernen Sie die Schrauben am Bremsattel mithilfe eines 5-mm-Inbus. Achten Sie auf die genaue Anzahl und Position etwaiger Shims, Unterlegscheiben oder Abstandshaltern zwischen den Sockeln und dem Bremsattel. Ziehen Sie die Anleitung des Herstellers zu Rate.



Abbildung 7.

3. Zum Ausbau des Vorderrads drehen Sie die Achsschraube mithilfe eines 5-mm-Inbus gegen den Uhrzeigersinn, bis sich das Rad von der Achse löst.



Abbildung 8.

Drehen Sie die Schraube solange, bis sich das Rad leicht von der Achse abziehen lässt. Siehe Abbildung 9.

HINWEIS

Achten Sie darauf, dass sich das Rad vollständig von der Achse gelöst hat, bevor Sie es abziehen. Ziehen Sie NICHT mit Gewalt am Rad, da dies das Achsgewinde beschädigen könnte.



Abbildung 9.

HINWEIS

- Achten Sie nach dem Entfernen des Bremsstells darauf, dass Sie diesen sorgsam behandeln, um Schäden zu vermeiden.
- Nachdem Sie das Rad abgezogen haben, decken Sie die Nabenöffnung ab, so dass kein Schmutz eindringen kann.
- Achten Sie im ausgebauten Zustand darauf, dass die Achse nicht beschädigt wird.

EINBAU DES RADES

1. Überprüfen Sie die Innenflächen der Nabe auf Schmutz und kontrollieren Sie den Zustand der Nabendichtung. Falls erforderlich, säubern Sie die Innenflächen der Nabe und/oder tauschen die Nabendichtung aus.
Säubern Sie die Achse mit einem trockenen Tuch und tragen Sie an den Kontaktflächen des Achslagers und auf das Gewinde ein hochwertiges Lagerfett auf.
2. Schieben Sie nun das Rad gerade auf die Achse, bis sich das Nabengerät langsam im Lagersitz zentriert. Nun greift auch das Gewinde des Abziehers (Achsschraube), sofern das Rad gerade gehalten wird.



Abbildung 10.

TIPP: Zum Einbau des Vorderrads legen Sie das Fahrrad am besten auf die Seite, so dass die Nabenachse senkrecht nach oben zeigt. Anschließend setzen Sie das Laufrad von oben auf die Achse und ziehen die Achsschraube an.

3. Wenn die Achsschraube greift, drehen Sie sie von Hand langsam weiter im Uhrzeigersinn, so dass das Nabengerät langsam in den Lagersitz rutschen kann. Sobald die Nabe vollständig auf die Achse aufgeschoben ist, nehmen Sie einen Drehmomentschlüssel und ziehen die Achsschraube mit 15 Nm fest.
4. Befestigen Sie nun wieder den Bremsattel. Achten Sie darauf, dass sich die Bremsscheibe genau zwischen den Bremsbelägen befindet und Sie alle Shims und Unterlegscheiben in der richtigen Anzahl und Reihenfolge montieren. Zum Anziehen der Bremsstellschrauben verwenden Sie einen Drehmomentschlüssel. Ziehen Sie hierzu die Anleitung des Bremsenherstellers zu Rate. Im Zweifelsfall sollten Sie die Bremsstellschrauben mit nicht mehr als 10 Nm anziehen.
5. Drehen Sie das Rad, um zu kontrollieren, ob es sich ungehindert dreht. Kontrollieren Sie die Bremsen vor dem Fahren.

! WARNUNG

ACHTEN SIE DARAUF, DASS AUF BREMSSTELL, BREMSBELÄGE BZW. BREMSSCHEIBE KEIN FETT GELANGT.

! WARNUNG

FAHREN SIE KEINESFALLS OHNE FACHMÄNNISCH MONTIERTE, EINGESTELLTE UND FUNKTIONIERENDE VORDERRADBREMSE.

Das Bremssystem (Scheibenbremse) fungiert als integrierte zusätzliche Radsicherung. Wenn das System fehlt oder nicht ordnungsgemäß montiert ist, oder wenn sich die Nabenschraube lösen sollte, so könnte sich das Vorderrad von der Achse lösen.

Befolgen Sie bei der Montage der Scheibenbremsen an den Bremsaufnahmen die Anweisungen des Bremsenherstellers. Bauen Sie die Gabel nicht um.

BITTEN SIE IHREN CANNONDALE-HÄNDLER UM UNTERSTÜTZUNG, WENN ES UM DIE MONTAGE EINER KOMPATIBLEN BREMSANLAGE GEHT.

LEFTY-NABE



Abbildung 11.

SOLO BICYCLE FORK

HEADSHOK SOLO w/DL50

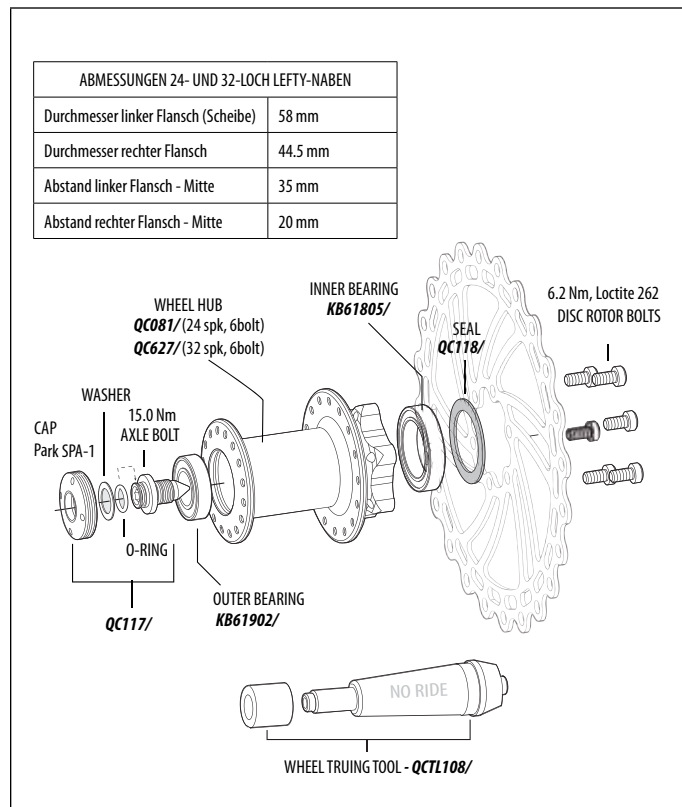
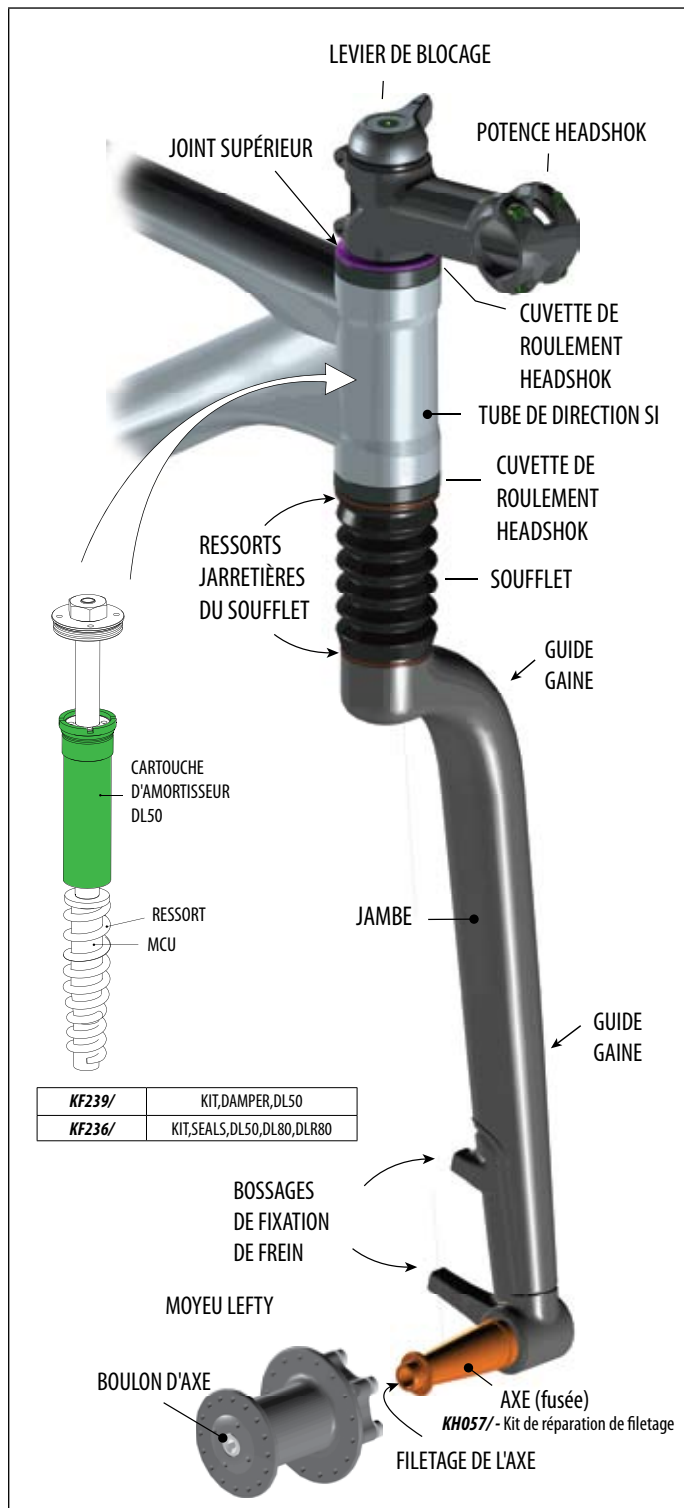

Figure 1.

SPECIFICATIONS

Utilisation prévue	CONDITION 2, utilisation de type polyvalente Consultez la "SECTION B. Usage prévu" du "Manuel du propriétaire de vélo Cannondale".	
	ATTENTION : NON DESTINÉ À UNE UTILISATION DE TYPE "TOUT TERRAIN" OU "SAUT".	
Compatibilité du tube de direction	Headshok	
Débattement (mm)	50 mm	
Réglages	Blocage, verrouillé/déverrouillé	
Type de ressort	ressort hélicoïdal avec couche d'élastomère uréthane micro cellulaire	
Duretés de ressort disponibles	<i>KF241/</i>	KIT,SPRING,DL50,MOU
	<i>KF242/</i>	KIT,SPRING,DL50,NORMAL
	<i>KF243/</i>	KIT,SPRING,DL50,DUR
Cartouche d'amortisseur	Cannondale DL50	
Type d'huile d'amortisseur	5w	
Moyeu	Cannondale Lefty Couple de serrage du boulon d'axe : 15 m.N	
Frein	Fixation Couple de serrage maximum : 10 m.N	

LEVIER DE BLOCAGE

Le levier de blocage permet de verrouiller ou de déverrouiller le débattement de la fourche. Veillez à tourner le levier à fond dans l'une ou l'autre des deux positions. Ne forcez pas le levier au-delà de la butée.



Figure 2.

VERROUILLÉ	La fourche est verrouillée en position complètement déployée.
DÉVERROUILLÉ	Le débattement de fourche est libéré.

CHANGEMENT DE POSITION DU LEVIER

Pour changer la position du levier :

1. Déposez la vis de fixation à l'aide d'une clé Allen de 4 mm et retirez le levier de blocage en le soulevant.



Figure 3.

2. Remettez le levier en place en l'alignant sur le gros écrou. Poussez le levier sur le gros écrou. Figure 4.



Figure 4.

3. Remontez la vis de fixation et serrez-la à 0,5 m.N. **N'ESSAYEZ PAS DE DÉVISSER LE GROS ÉCROU, CAR IL EST MONTÉ PAR PRESSION ET IL NE COMPORTE PAS DE FILETAGE !**

NETTOYAGE DE LA FOURCHE

Pour nettoyer la fourche Headshok, utilisez uniquement une solution à base d'eau et de savon doux. Un mélange d'eau propre et de détergent liquide pour vaisselle conviendra parfaitement. Veillez à bien protéger les boutons de réglage avec un sac en plastique propre. Utilisez du ruban adhésif pour maintenir le sac en plastique en place pendant le nettoyage.

INFORMATION

NE LAVEZ PAS SOUS PRESSION ET NE SÉCHEZ PAS À L'AIR COMPRIMÉ. Cela aurait pour effet d'introduire de l'eau et de la saleté à l'intérieur de la fourche, ce qui favoriserait la corrosion, et provoquerait une usure rapide ou des dommages immédiats.

N'UTILISEZ PAS DE PRODUITS DE NETTOYAGE ABRASIFS OU DE SOLVANTS CHIMIQUES CORROSIFS, car ils pourraient abîmer la finition et/ou endommager les éléments externes et internes de la fourche.

CALENDRIER D'ENTRETIEN

L'entretien de la fourche est important pour votre sécurité et pour la durée de vie de la fourche. Des vérifications fréquentes par vous-même et des visites d'entretiens régulières auprès de votre revendeur Cannondale permettent d'assurer de nombreuses années d'utilisation sans problèmes.

AVANT ET APRÈS LES SORTIES :

INSPECTEZ LA FOURCHE : nettoyez la fourche et vérifiez qu'elle ne comporte pas de fissures ou d'autres signes de détérioration. Signes indiquant la présence d'un problème important : (1) Bruits inhabituels (2) Modifications du débattement (3) Soufflet trop étiré ou comprimé (4) Modifications du comportement de la fourche (5) Diminution/perte des capacités de réglage. (6). Fuite soudaine d'air ou de fluide.

VÉRIFIEZ LE SOUFFLET : vérifiez que le soufflet de la fourche n'est pas fissuré, fendu ou déchiré. N'oubliez pas de vérifier les plis du soufflet. Vérifiez qu'aucun câble ou fil ne frotte contre le soufflet. Vérifiez la fixation du soufflet en haut et en bas. La lèvre supérieure et la lèvre inférieure du soufflet doivent être ajustées respectivement sur le collier inférieur et sur le rebord de la fourche et doivent être fixées à l'aide des ressorts jarretières.

Si vous remarquez des signes d'endommagement au niveau du soufflet, inspectez également le dessous de la fourche. Si le soufflet est endommagé, remplacez-le par un soufflet neuf. N'essayez pas de le réparer.

VÉRIFIEZ LA GAINE : vérifiez que la gaine du câble de frein est correctement fixée à l'aide des attaches aux guides de gaine intégrés à la fourche. Voir Figure 5.

Les soufflets, ressorts jarretières, attaches et autres pièces de rechange sont disponibles auprès de votre revendeur Cannondale.



Figure 5.

VÉRIFIEZ LES RÉGLAGES : assurez-vous que les fonctions de réglage de la fourche (pression atmosphérique, blocage et détente, par ex.) fonctionnent normalement.

VÉRIFIEZ LA FIXATION DE LA ROUE TOUTES LES DEUX OU TROIS SORTIES : voir la section MONTAGE DE LA ROUE

OPÉRATIONS DE MAINTENANCE À FAIRE EFFECTUER PAR VOTRE REVENDEUR CANNONDALE

GRAISSAGE DU TÉLESCOPE	Toutes les 25 heures
REPLACEMENT DU SOUFFLET	Selon le besoin (Renouvellement annuel recommandé)
DEMONTAGE, INSPECTION ET REMONTAGE Démontage et inspection du télescope, des chemins de roulement, des roulements, des pièces principales du télescope, de la cartouche d'amortisseur, des liquides, etc.	NORMAL : Toutes les 100 heures / Une fois par an
INSPECTION DU MOYEU LEFTY	

AVERTISSEMENT

NE ROULEZ PAS AVEC UNE FOURCHE ENDOMMAGÉE. SI LA FOURCHE EST ENDOMMAGÉE, CESSEZ IMMÉDIATEMENT DE ROULER !

Respectez le calendrier d'entretien de la fourche, comme indiqué dans le présent supplément.

En outre, demandez à votre revendeur Cannondale de vous aider à mettre en place un programme d'entretien complet. Il est important d'effectuer des vérifications fréquentes pour déceler les problèmes qui peuvent provoquer un accident.

Notre "Factory Tech Room" (aux États-Unis) et nos Centres d'entretien Headshok (en Europe) fournissent des services de maintenance de haut niveau pour toutes les fourches Headshok, accessibles via les revendeurs Cannondale. Consultez votre revendeur Cannondale pour obtenir des informations sur les programmes de maintenance disponibles pour votre modèle de fourche.

LE FAIT DE ROULER AVEC UNE FOURCHE ENDOMMAGÉE OU MAL ENTRETENUE PEUT ÊTRE À L'ORIGINE DE BLESSURES GRAVES VOIRE MORTELLES, OU D'UNE PARALYSIE.

SOLO RIGID

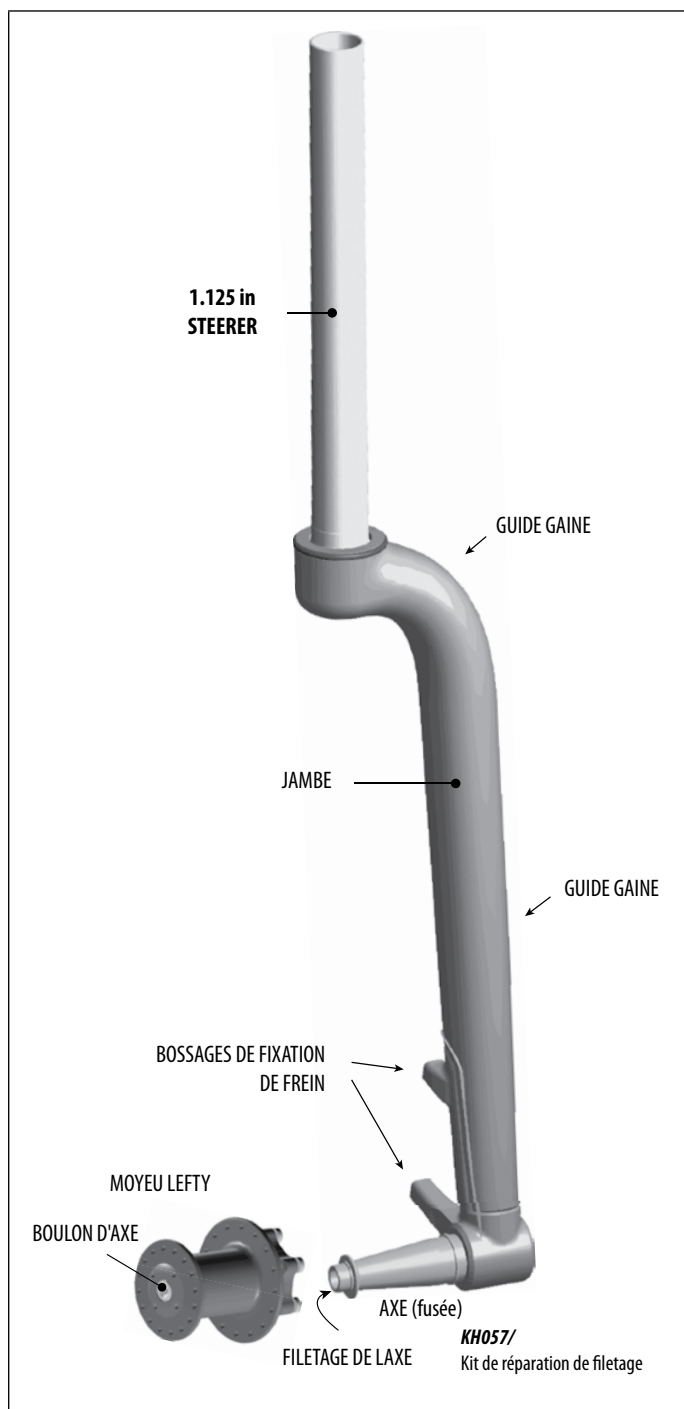

Figure 6.

SPECIFICATIONS

Utilisation prévue	CONDITION 2, utilisation de type polyvalente Consultez la "SECTION B. Usage prévu" du "Manuel du propriétaire de vélo Cannondale". ATTENTION : NON DESTINÉ À UNE UTILISATION DE TYPE "TOUT TERRAIN" OU "SAUT".
Compatibilité du tube de direction	1.125 in
Moyeu	Cannondale Lefty Couple de serrage du boulon d'axe : 15 m.N
Frein	Fixation Couple de serrage maximum : 10 m.N

ROUE AVANT SOLO

DÉPOSE

- 1 Placez le vélo sur un support de vélo et suspendez la roue avant.
- 2 Desserrez et déposez les boulons de fixation de l'étrier de frein avec une clé Allen de 5 mm. N'oubliez pas de noter la position des cales d'alignement de frein, des rondelles sphériques et des entretoises entre les bossages de frein et l'étrier. Suivez les instructions du fabricant de frein.



Figure 7.

- 3 À l'aide d'une clé Allen de 5 mm, tournez le boulon d'extraction du moyeu dans le sens contraire des aiguilles d'une montre pour dégager la roue de la fusée.



Figure 8.

Continuez à tourner le boulon jusqu'à ce que la roue puisse être retirée facilement de la fusée. Voir Figure 9.

INFORMATION

Assurez-vous que le hub est complètement dégagé de la fusée avant d'essayer d'enlever la roue. N'essayez JAMAIS d'enlever la roue de force ; cela pourrait endommager le filetage de la fusée/axe.



Figure 9.

INFORMATION

- Lorsque l'étrier est détaché des fixations, veillez à le manipuler avec soin pour éviter de l'endommager.
- Lorsque la roue est enlevée, pour empêcher la saleté de se déposer, couvrez l'ouverture du moyeu.
- Protégez la fusée/axe lorsque la roue est enlevée.

MONTAGE DE LA ROUE

1. Assurez-vous que l'intérieur du moyeu n'est pas souillé et vérifiez l'état du joint de moyeu. Corrigez le problème, si nécessaire.
Essuyez la fusée/axe avec un chiffon d'atelier propre et sec et appliquez de la graisse de vélo de haute qualité sur les portées de roulement et le filetage à l'extrémité de la fusée/axe.
2. Faites glisser la roue bien droite sur la fusée de manière à ce que le plus grand roulement du moyeu se positionne sur la portée de la fusée. À ce stade, le filetage du boulon de l'axe peut s'engager correctement avec le filetage de la fusée si la roue est maintenue bien droite.



Figure 10.

CONSEIL: Montez la roue avant en plaçant le vélo horizontalement et avec la fusée/axe orientée vers le haut. Placez ensuite le moyeu directement sur la fusée/axe et serrez le boulon d'axe.

3. Lorsque le filetage de l'axe s'engage avec la fusée, tournez le boulon dans le sens des aiguilles d'une montre à la force des doigts et lentement, pour permettre aux roulements de moyeu de glisser sur les portées de roulement de la fusée.
Lorsque le moyeu est complètement engagé sur la fusée, utilisez une clé dynamométrique pour le serrage final à 15,0 m.N.
4. Remontez l'étrier de frein. Vérifiez que le disque de frein se trouve bien entre les plaquettes de l'étrier et que vous avez remis les cales/rondelles en place entre les fixations et l'étrier de frein. Serrez les boulons d'étrier avec une clé dynamométrique. Suivez les instructions du fabricant de frein. Le couple de serrage du boulon de fixation de l'étrier de frein à disque ne doit jamais dépasser 10 m.N.
5. Vérifiez que la roue peut tourner librement. N'oubliez pas de tester le bon fonctionnement des freins avant de rouler.

AVERTISSEMENT

FAITES ATTENTION DE NE PAS SOUILLER L'ÉTRIER, LES PLAQUETTES OU LE DISQUE DE FREIN AVEC DE LA GRAISSE.

AVERTISSEMENT

NE ROULEZ PAS AVEC VOTRE VÉLO SANS QUE LE SYSTÈME DE FREINAGE AVANT NE SOIT CORRECTEMENT INSTALLÉ, RÉGLÉ ET EN BON ÉTAT DE FONCTIONNEMENT.

Le système de freinage (disque / étrier) agit de manière secondaire comme une partie intégrante du système de fixation de la roue. Si ce système de freinage manquait ou était mal installé, ou si le boulon du moyeu venait à se desserrer, la roue avant pourrait se dégager de l'extrémité de la fusée/axe.

Suivez les instructions du fabricant du frein lors du montage de l'étrier de frein sur les bossages de fixation. Ne modifiez pas la fourche en aucune façon.

DEMANDEZ CONSEIL À VOTRE REVENDEUR CANNONDALE POUR L'INSTALLATION DE SYSTÈMES DE FREINAGE AVANT COMPATIBLES.

MOYEU AVANT LEFTY

DIMENSIONS DES MOYEURS LEFTY 24 ET 32 RAYONS	
Diamètre de flasque du côté disque	58 mm
Diamètre de flasque du côté opposé au disque	44,5 mm
Du flasque côté disque au centre	35 mm
Du flasque côté opposé au disque au centre	20 mm

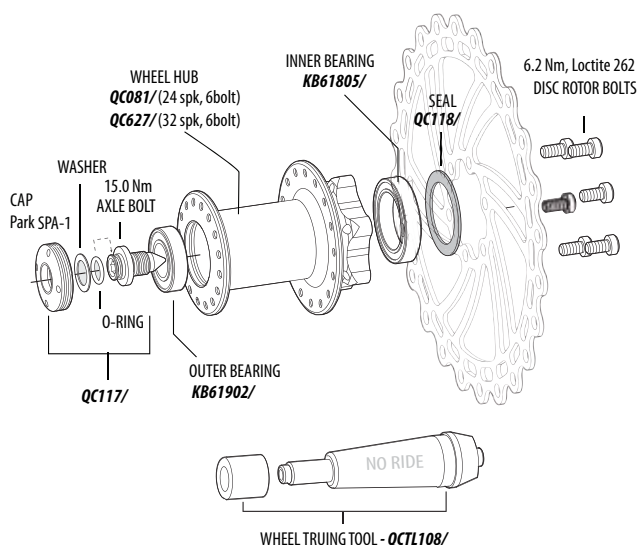

Figure 11.

SOLO BICYCLE FORK

HEADSHOK SOLO w/DL50



Ilustración 1.

ESPECIFICACIONES

Uso previsto	SEGUNDO TIPO DE CONDICIONES, ciclismo general Consulte la "SECCIÓN B. Uso previsto" en el manual de usuario de su bicicleta Cannondale.						
	ADVERTENCIA: NO PARA USO COMO BICICLETA DE MONTAÑA O PARA SALTOS						
Compatibilidad de la pipa de dirección	Headshok						
Recorrido (mm)	50 mm						
Ajustes	Bloqueo On/Off						
Tipo de muelle	Helicoidal con elastómero uretano microcelular						
Tamaños de muelle disponibles	<table border="1"> <tr> <td>KF241/</td> <td>KIT,SPRING,DL50,BLANDO</td> </tr> <tr> <td>KF242/</td> <td>KIT,SPRING,DL50,ESTÁNDAR</td> </tr> <tr> <td>KF243/</td> <td>KIT,SPRING,DL50,DURO</td> </tr> </table>	KF241/	KIT,SPRING,DL50,BLANDO	KF242/	KIT,SPRING,DL50,ESTÁNDAR	KF243/	KIT,SPRING,DL50,DURO
KF241/	KIT,SPRING,DL50,BLANDO						
KF242/	KIT,SPRING,DL50,ESTÁNDAR						
KF243/	KIT,SPRING,DL50,DURO						
Cartucho de amortiguación	Cannondale DL50						
Viscosidad del aceite del amortiguador	5w						
Buje	Cannondale Lefty Par del tornillo del eje: 15 Nm, 133,0 In Lbs						
Freno	Post Mount Par máximo: 10 Nm, 88,5 In Lbs						

PALANCA DE BLOQUEO

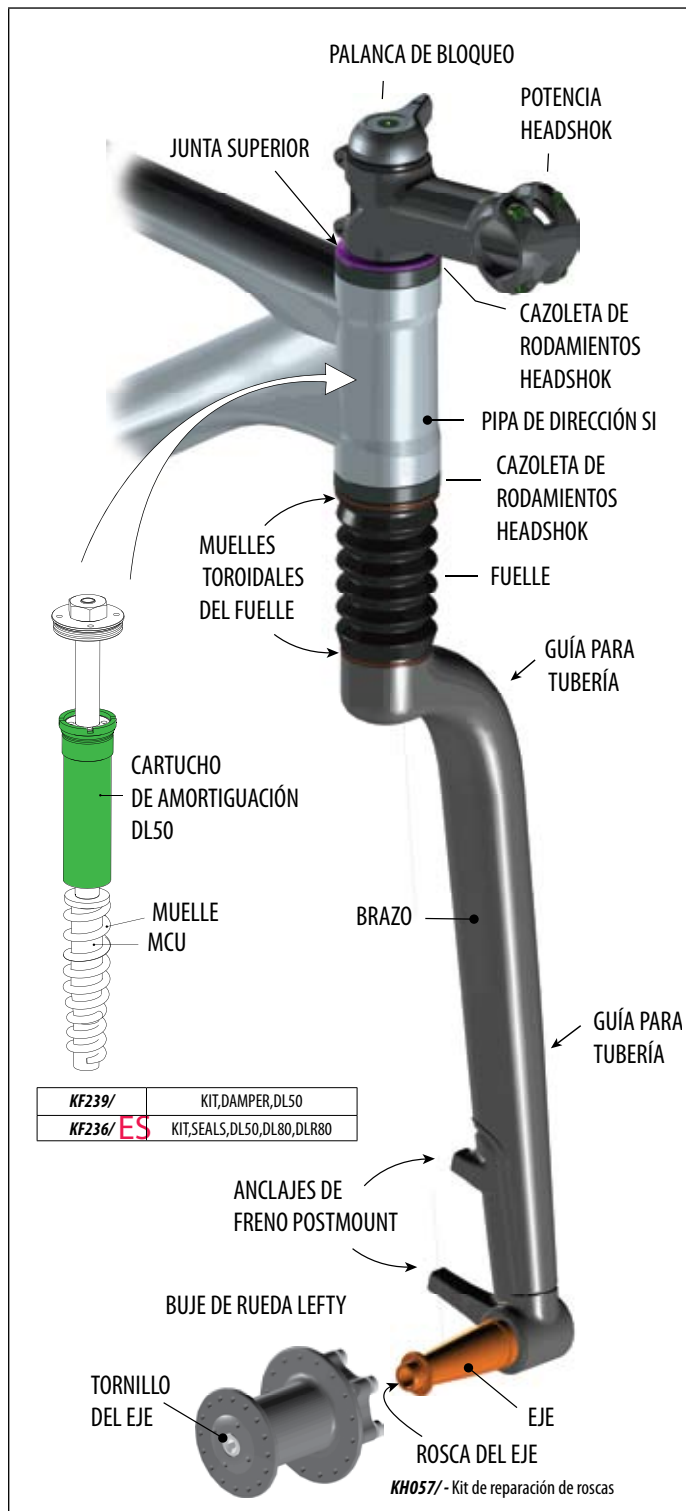
La palanca de bloqueo activa y desactiva el recorrido de la horquilla. Asegúrese de hacer girar la palanca por completo hacia la posición deseada hasta que se detenga. No fuerce la palanca más allá de los límites.



Ilustración 2.

BLOQUEADO	Recorrido de la horquilla bloqueado en la posición más extendida.
NO BLOQUEADO	Recorrido de la horquilla no bloqueado

CAMBIAR LA POSICIÓN DE LA PALANCA

Para cambiar la posición de la palanca:

1. Retire el tornillo de retención con una llave allen de 4 mm y levante la palanca de bloqueo.



Ilustración 3.

2. Vuelva a colocar la palanca alineándola con la tuerca grande. Encájela en la tuerca grande. Ilustración 4.



Ilustración 4.

3. Vuelva a colocar el tornillo de retención y apriételo a 0,5 Nm, 4 in Lbs. **NO INTENTE DESENROSCAR LA TUERCA GRANDE, YA QUE ESTÁ INSERTADA A PRESIÓN.**

LIMPIEZA DE LA HORQUILLA

Para limpiar su horquilla Headshok utilice solo una solución suave de jabón y agua. La mejor combinación es la formada por agua limpia y lavavajillas común. Asegúrese de tapar las perillas de ajuste con una bolsa de plástico limpia fijándola temporalmente con una goma elástica o cinta adhesiva.

ATENCIÓN

NO LIMPIE CON AGUA A PRESIÓN NI UTILICE AIRE COMPRIMIDO PARA SECAR. Estos métodos hacen que la suciedad se introduzca en la horquilla provocando que esta se corra, sufra daños inmediatos o se desgaste más rápidamente.

NO UTILICE LIMPIADORES/DISOLVENTES ABRASIVOS O QUÍMICOS FUERTES que puedan dañar el acabado o atacar y destruir tanto las partes internas como las partes externas de la horquilla.

PLAN DE MANTENIMIENTO

El mantenimiento de la horquilla es importante para su seguridad y para la vida útil de la horquilla. Con inspecciones frecuentes por parte de usted y un mantenimiento profesional periódico por parte de su distribuidor Cannondale se puede ayudar a garantizar años de funcionamiento seguro y sin problemas.

ANTES Y DESPUÉS DE CADA USO:

EXAMINE LA HORQUILLA. Limpie y compruebe cuidadosamente toda la horquilla en busca de grietas o daños. Algunos indicios de posibles problemas graves: (1) ruidos de repiqueteo o golpeteo inusuales (2) cambios en el recorrido (3) fuelle sobreextendido o sobrecomprimido (4) cambios en el comportamiento de la horquilla (5) pérdida de las capacidades de ajuste. (6). Fuga repentina de aire o fluido.

COMPRUEBE EL FUELLE. Compruebe si el fuelle de la horquilla presenta daños, grietas, roturas o desgarres. Asegúrese de inspeccionar los pliegues del fuelle. Compruebe si hay cables o tuberías que rocen con el fuelle. Compruebe la fijación del fuelle en la parte superior e inferior. El labio superior y el labio inferior del fuelle se deberían ajustar por encima de la abrazadera inferior y el labio de la horquilla y se deberían asegurar con los muelles toroidales.

Si detecta daños en el fuelle, debería examinar la zona de la horquilla situada debajo del fuelle en busca de daños. El fuelle dañado se debe sustituir por uno nuevo. No intente repararlo.

COMPRUEBE LA TUBERÍA. Asegúrese de que la tubería de freno esté fijada correctamente con abrazaderas de plástico a las guías para tubería integradas en la horquilla. Véase la ilustración 5.

Puede encontrar fuelles, muelles toroidales y abrazaderas de plástico de repuesto en su distribuidor Cannondale.



Ilustración 5.

COMPRUEBE LOS AJUSTES. Asegúrese de que la capacidad de ajuste de su horquilla (por ejemplo, presión de aire, bloqueo y rebote) funciona con normalidad.

CADA UNOS CUANTOS TRAYECTOS COMPRUEBE LA FIJACIÓN DE LA RUEDA. Véase "INSTALACIÓN DE LA RUEDA".

MANTENIMIENTO PROFESIONAL A REALIZAR POR SU DISTRIBUIDOR CANNONDALE

REENGASAR EL TUBO TELESCÓPICO	Cada 25 horas
REEMPLAZAR EL FUELLE	Cuando se necesite (se recomienda reemplazarlo anualmente)
DESMONTAJE, INSPECCIÓN Y REENSAMBLAJE	NORMAL: cada 100 h/una vez al año
Inspección y desmontaje del tubo telescópico y las pistas de deslizamiento, rodamientos, piezas telescópicas principales, cartucho del amortiguador, fluidos, etc.	
INSPECCIÓN DEL BUJE DE RUEDA LEFTY	

⚠ ADVERTENCIA

NO UTILICE UNA BICICLETA CON LA HORQUILLA DAÑADA. DEJE DE USAR INMEDIATAMENTE UNA HORQUILLA DAÑADA.

Siga el plan de mantenimiento descrito en este suplemento.

Adicionalmente, solicite a su distribuidor Cannondale que le ayude a desarrollar un plan de mantenimiento completo. Las comprobaciones frecuentes son necesarias para identificar los problemas que pueden provocar un accidente.

El "Factory Tech Room" (en Norteamérica) y los centros de servicio autorizados Headshok (Europa) ofrecen servicios profesionales para horquillas de suspensión Headshok a través de distribuidores Cannondale. Consulte a su distribuidor acerca de los programas de servicio disponibles para su modelo de horquilla.

PODRÍA RESULTAR GRAVEMENTE LESIONADO, SUFRIR UNA PARÁLISIS O INCLUSO MORIR SI MONTA EN UNA BICICLETA CON UNA HORQUILLA ROTA O DE LA QUE NO SE HAGA UN MANTENIMIENTO ADECUADO.

SOLO RIGID



Ilustración 6.

ESPECIFICACIONES

Uso previsto	CONDITION 2, General Purpose Riding See "SECTION B. Intended Use" in your <i>Cannondale Bicycle Owner's Manual</i>
Compatibilidad de la pipa de dirección	1.125 in
Buje	Cannondale Lefty Par del tornillo del eje: 15 Nm, 133,0 In Lbs
Freno	Post Mount Par máximo: 10 Nm, 88,5 In Lbs

ADVERTENCIA: NO PARA USO COMO BICICLETA DE MONTAÑA O PARA SALTOS

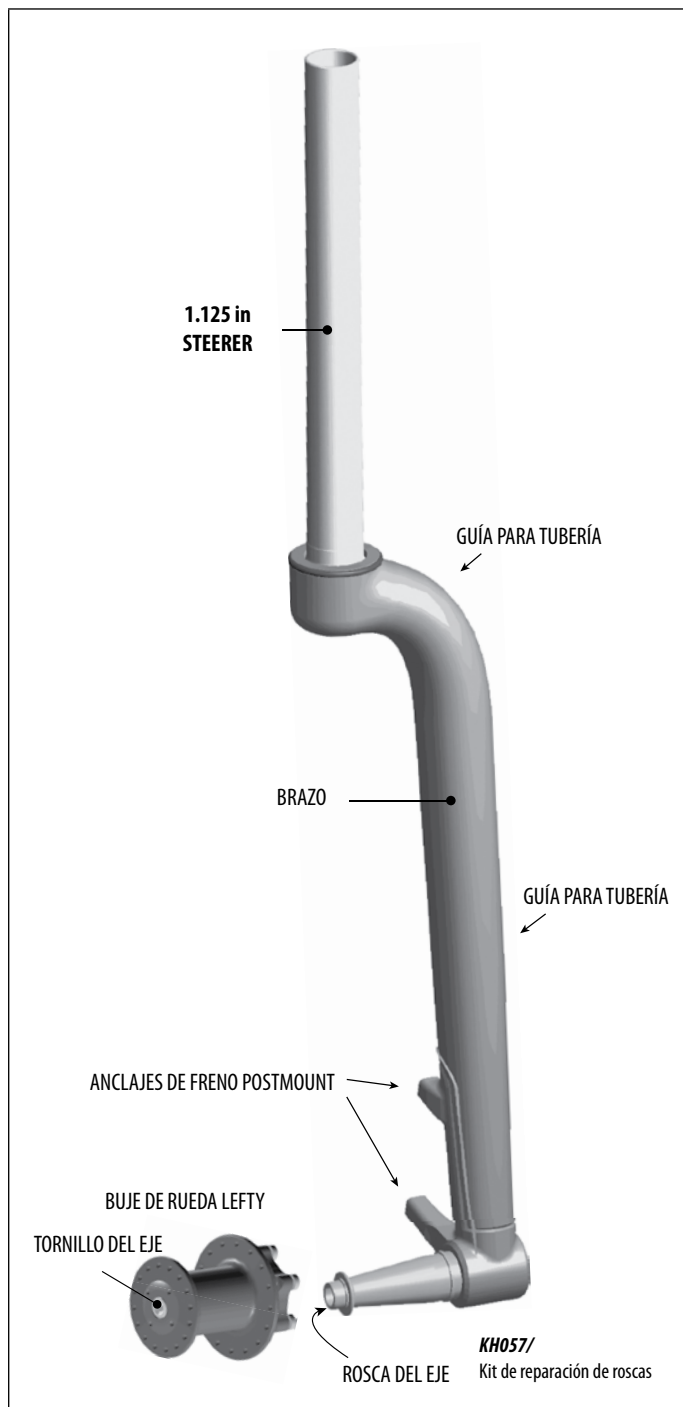
RUEDA DELANTERA SOLO

EXTRACCIÓN

- 1 Coloque la bicicleta en un soporte para bicicletas de modo que la rueda delantera quede suspendida.
- 2 Suelte y retire los tornillos de montaje de la pinza de freno con una llave allen de 5 mm. Tome nota de la posición de las cuñas de alineación, las arandelas esféricas o los espaciadores situados entre los anclajes de freno y la pinza. Consulte las instrucciones del fabricante del freno.



Ilustración 7.

- 3 Con una llave allen de 5 mm, gire el tornillo de extracción del buje en sentido antihorario para soltar la rueda del eje.



Ilustración 8.

Continúe girando el tornillo hasta que se pueda extraer la rueda fácilmente del eje. Véase la ilustración 9.

ATENCIÓN

Asegúrese de que el buje se ha soltado por completo del eje antes de intentar extraer la rueda. No intente NUNCA sacar la rueda a la fuerza. Esto dañaría la rosca del eje.



Ilustración 9.

ATENCIÓN

- Cuando la pinza esté separada de los anclajes, asegúrese de manipularla con cuidado para evitar dañarla.
- Una vez extraída la rueda, cubra la abertura del buje para evitar que penetre suciedad.
- Proteja el eje de daños cuando se haya extraído la rueda.

3. Cuando la rosca del tornillo del eje encaje con el eje, gire el tornillo con los dedos lentamente en sentido horario para permitir que los rodamientos del buje se deslicen hacia sus alojamientos en el eje.
Una vez se ha juntado el buje con el eje por completo, utilice una llave dinamométrica para alcanzar el apriete definitivo de 15,0 Nm (133,0 In Lbs).
4. Vuelva a instalar la pinza de freno. Asegúrese de que el disco de freno queda situado entre las pastillas de la pinza y de volver a colocar todas las cuñas/arandelas entre los anclajes y la pinza de freno. Apriete los tornillos de la pinza con una llave dinamométrica. Consulte las instrucciones del fabricante del freno. En cualquier caso, el par de apriete del tornillo de montaje de la pinza de freno nunca debe ser superior a 10 Nm, 88,5 In Lbs.
5. Gire la rueda para asegurarse de que gira libremente. Asegúrese de comprobar que los frenos funcionan adecuadamente antes de montar en la bicicleta.

ADVERTENCIA

NO ENSUCIE DE GRASA LA PINZA DE FRENO, LAS PASTILLAS NI EL ROTOR.

ADVERTENCIA

NO USE LA BICICLETA SI NO DISPONE DE UN SISTEMA DE FRENO DELANTERO DEBIDAMENTE MONTADO, AJUSTADO Y CON UN BUEN FUNCIONAMIENTO.

El sistema de freno (disco/pinza) actúa como un sistema de retención de la rueda secundario integral. Si el sistema no está montado o está instalado de forma incorrecta, o si el tornillo de sujeción del buje de la rueda al eje se suelta, la rueda delantera podría salirse del extremo del eje.

Siga las instrucciones del fabricante del freno al montar la pinza de freno en los anclajes para freno de la horquilla. No modifique la horquilla de ninguna forma.

CONSULTE A SU DISTRIBUIDOR CANNONDALE SI NECESITA AYUDA AL INSTALAR SISTEMAS DE FRENOS DELANTEROS COMPATIBLES.

INSTALACIÓN DE LA RUEDA

1. Inspeccione el interior del buje en busca de suciedad y verifique el estado de la junta del buje. Tome medidas correctoras en caso necesario.
Limpie el eje con un trapo de taller limpio y aplique grasa para bicicletas de alta calidad en las superficies de alojamiento de los rodamientos y en la rosca final del eje.
2. Deslice la rueda en posición recta hacia el eje de modo que el rodamiento del buje de mayor tamaño empiece a situarse en su alojamiento en el eje. En este punto, la rosca del tornillo del eje puede encajar correctamente con el eje roscado si la rueda se mantiene en posición recta.



Ilustración 10.

CONSEJO: instale la rueda delantera colocando la bicicleta en posición horizontal con el eje mirando hacia arriba. A continuación coloque el buje en el eje bajando en posición recta y apriete el tornillo del eje.

BUJE DE RUEDA DELANTERA LEFTY

DIMENSIONES DEL BUJE LEFTY CON 24 Y 32 RADIOS	
Diámetro de la brida con disco	58 mm
Diámetro de la brida sin disco	44.5 mm
Distancia de la brida con disco al centro	35 mm
Distancia de la brida sin disco al centro	20 mm

WHEEL HUB
QC081/ (24 spk, 6bolt)
QC627/ (32 spk, 6bolt)

INNER BEARING
KB61805/

SEAL
QC118/

6.2 Nm, Loctite 262
DISC ROTOR BOLTS

WASHER
15.0 Nm
AXLE BOLT

O-RING
QC117/

OUTER BEARING
KB61902/

CAP
Park SPA-1

NO RIDE

WHEEL TRUING TOOL - QC1108/

Ilustración 11.

SOLO BICYCLE FORK

HEADSHOK SOLO w/DL50

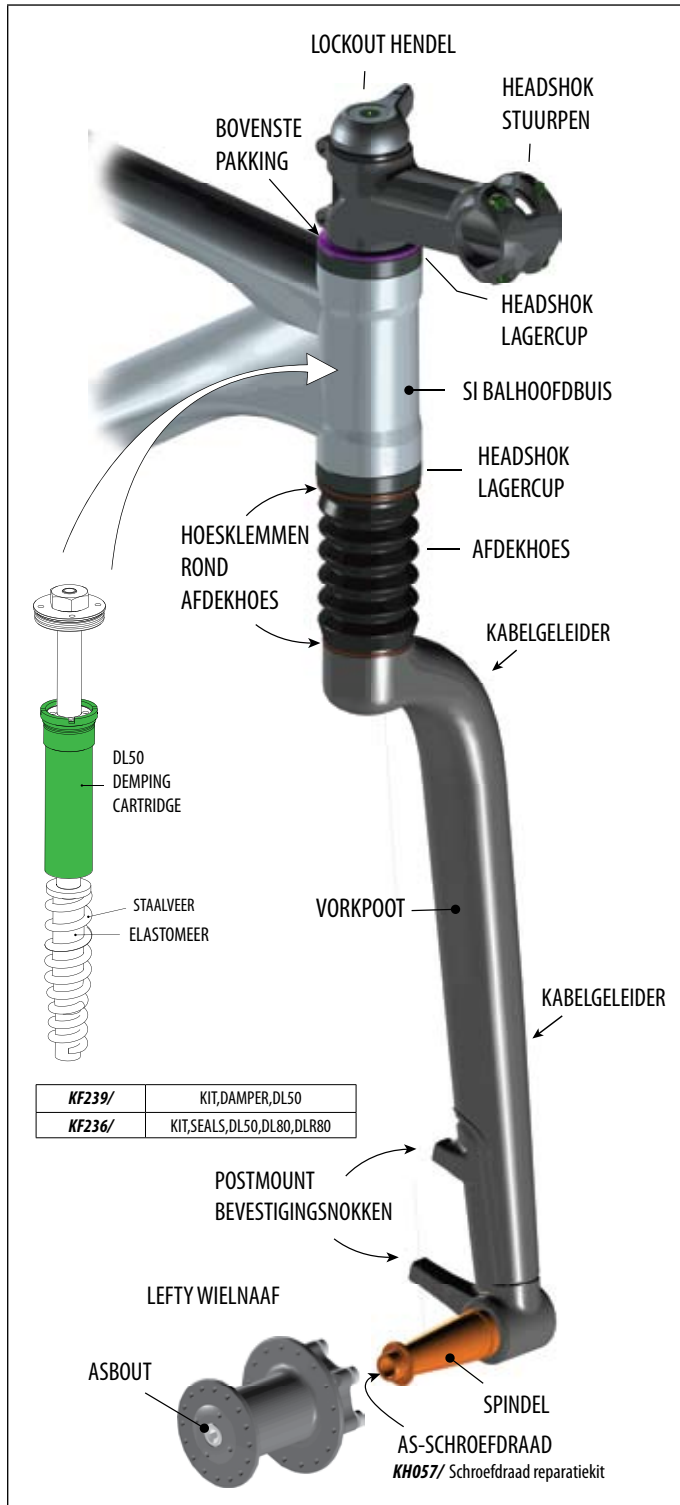

Figuur 1

SPECIFICATIES

Gebruiksdoel	COMSTANDIGHEDEN 2, Algemeen gebruik Zie 'SECTIE B, Gebruiksdoel' in uw <i>Cannondale Gebruikershandleiding</i>						
	WAARSCHUWING: NIET TE GEBRUIKEN VOOR MOUNTAIN BIKEN OF OM MEE TE SPRINGEN.						
Compatibiliteit balhoofdbuis	Headshok						
Veerweg (mm)	50 mm						
Instelmogelijkheden	Lockout, On/Off						
Type veer	coil w/ microcellular urethane elastomer						
Verkrijgbare veertypes	<table border="1"> <tr> <td>KF241/</td> <td>KIT,SPRING,DL50,SOFT</td> </tr> <tr> <td>KF242/</td> <td>KIT,SPRING,DL50,STANDAARD</td> </tr> <tr> <td>KF243/</td> <td>KIT,SPRING,DL50,HARD</td> </tr> </table>	KF241/	KIT,SPRING,DL50,SOFT	KF242/	KIT,SPRING,DL50,STANDAARD	KF243/	KIT,SPRING,DL50,HARD
KF241/	KIT,SPRING,DL50,SOFT						
KF242/	KIT,SPRING,DL50,STANDAARD						
KF243/	KIT,SPRING,DL50,HARD						
Damping-cartridge	Cannondale DL50						
Viscositeit demperolie	5w						
Wielnaaf	Cannondale Lefty Aanhaalmoment asbout: 15Nm, 133.0 In Lbs						
Rembevestiging	Postmount Maximum aanhaalmoment: 10 Nm, 88.5 In Lbs						

LOCKOUT-HENDEL

Met de lockout-hendel kan de veerweg worden geblokkeerd. Let erop dat de hendel volledig naar één van beide eindposities van de draaibeweging wordt gedraaid totdat de hendel niet verder kan. Forceer de hendel niet voorbij de eindposities.



Figuur 2

GEBLOKKEERD	Veerweg geblokkeerd in de volledig uitgeveerde positie.
OPEN	Veerweg niet geblokkeerd en volledig beschikbaar.

VERANDERING VAN DE POSITIE VAN DE HEN

Om de hendelpositie te veranderen:

1. Verwijder de borgschroef met een 4 mm inbussleutel en verwijder de lockout-hendel.

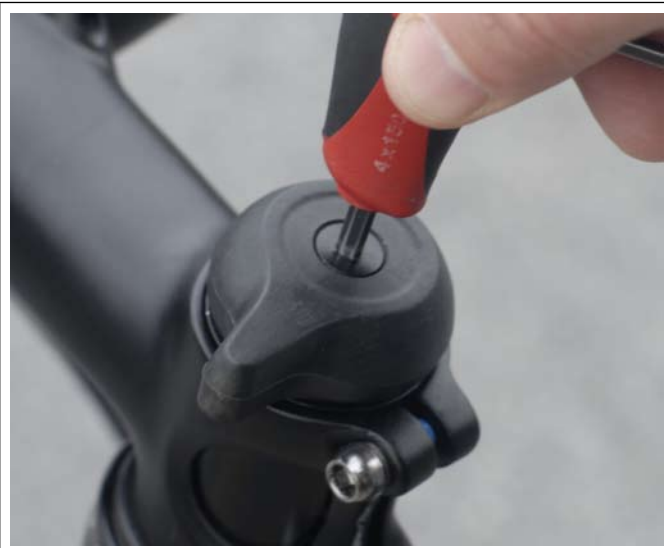

Figuur 3

2. Reposition the lever while aligning it with the large nut. Press it onto the large nut. Figure 4.



Figuur 4

3. Monteer de borgschroef en draai deze vast met 0,5 Nm, 4 in Lbs. **PROBEER IN GEEN GEVAL DE GROTE MOER LOS TE DRAAIEN WANT DEZE ZIT IN DE VORK GEPERST!**

ONDERHOUDSSCHEMA

Onderhoud is belangrijk voor uw veiligheid en de levensduur van uw vork. Regelmatige inspectie door uzelf en regulier professioneel onderhoud door uw Cannondale-dealer zorgt ervoor dat de vork jarenlang veilig en probleemloos kan worden gebruikt.

OPMERKING

NIET SCHOONMAKEN MET EEN HOGEDRUKREINIGER OF DROGEN MET PERSLUCHT. Hierdoor kunnen vervuilingen in de vork terechtkomen waardoor corrosie, directe schade of versnelde slijtage kan ontstaan.

GEBUIK GEEN SCHUURMIDDELEN OF AGRESSIEVE CHEMISCHE REINIGINGS- OF OPLOSMIDDELEN die de lak, de buitenzijde of interne onderdelen van de vork kunnen corroderen of beschadigen.

ONDERHOUDSSCHEMA

Onderhoud is belangrijk voor uw veiligheid en de levensduur van uw vork. Regelmatige inspectie door uzelf en regulier professioneel onderhoud door uw Cannondale-dealer zorgt ervoor dat de vork jarenlang veilig en probleemloos kan worden gebruikt.

VOOR EN NA EEN RIT:

INSPECTEER DE VORK - Maak de gehele vork schoon en controleer deze op scheurtjes of schade. Zaken die een serieus probleem kunnen aanduiden: (1) Ongewone 'metaalachtige' of bonkende geluiden (2) Veranderingen in de veerweg (3) Een uitgerekte of ingedrukte afdekhoes (4) Veranderingen in de manier waarop de vork werkt (5) Geen instelmogelijkheden meer (6) Plotseling verlies van lucht of olie.

CONTROLEER AFDEKHOES - Controleer de hoes op beschadigingen, scheurtjes of gaten. Controleer ook de vouwen in de hoes. Let erop dat er geen kabels of draadjes langs de hoes schuren. Controleer de bevestiging aan de boven- en onderzijde van de hoes. De randen van de hoes moeten onder en boven over de randen in respectievelijk het balhoofd en de kroon van de vork zitten en geborgd zijn met de hoesklemmen en kabelbinders.

Als u een beschadigde hoes aantreft, moet het onderliggende deel van de vork worden onderzocht op schade. De beschadigde hoes moet worden vervangen door een nieuwe. Probeer de oude niet te repareren.

CONTROLEER DE KABELGELEIDERS - Let erop dat de remleiding netjes met kabelbinders in de geïntegreerde kabelgeleiders is vastgeklemd. Zie figuur 5.

Vervangingsonderdelen voor de hoes, hoesklemmen en kabelbinders zijn verkrijgbaar bij uw Cannondale-dealer.



Figuur 5

CONTROLEER INSTELKNOPPEN - Controleer of de instelmogelijkheden van uw vork (b.v. luchtdruk, lockout en rebound) normaal functioneren.

CONTROLEER NA EEN PAAR RITTEN DE BEVESTIGING VAN HET VOORWIEL – Zie ook WIELMONTAGE.

PROFESSIONEEL ONDERHOUD UIT TE VOEREN DOOR UW CANNONDALE-DEALER

OPNIEUW INVETTEN VAN DE TELESCOOP	Elke 25 uur
VERVANGING VAN DE HOES	Indien noodzakelijk (jaarlijks vernieuwen wordt aanbevolen)
DEMONTAGE VOOR INSPECTIE EN HERMONTAGE Inspectie en demontage van de telescoop en de lagerbanen, lagers, belangrijkste onderdelen van de telescoop, vloeistoffen, enz.	NORMAAL: elke 100 uur/elk jaar
INSPECTIE LEFTY WIELNAAF	

WAARSCHUWING

RIJ NOOIT MET EEN BESCHADIGDE VORK. STOP ONMIDDELIJK MET FIETSEN ALS DE VORK BESCHADIGD RAAKT.

Volg het onderhoudsschema zoals aangegeven in dit supplement.

Vraag daarnaast uw Cannondale-dealer om een compleet onderhoudsprogramma op te zetten. Regelmatige controles zijn noodzakelijk om problemen te voorkomen die tot een ongeval kunnen leiden.

Onze Factory Tech Room (Noord-Amerika) en de Headshok Service Centers (Europa) bieden professionele services via de Cannondale-dealers voor alle Headshok verende voorvorken. Vraag uw dealer omtrent het serviceprogramma voor uw model vork.

U KUNT ZWAAR GEWOND OF VERLAMD RAKEN, OF KOMEN TE OVERLIJDEN ALS U RIJDT MET EEN GEBROKEN OF SLECHT ONDERHOUDEN VORK.

SOLO RIGID

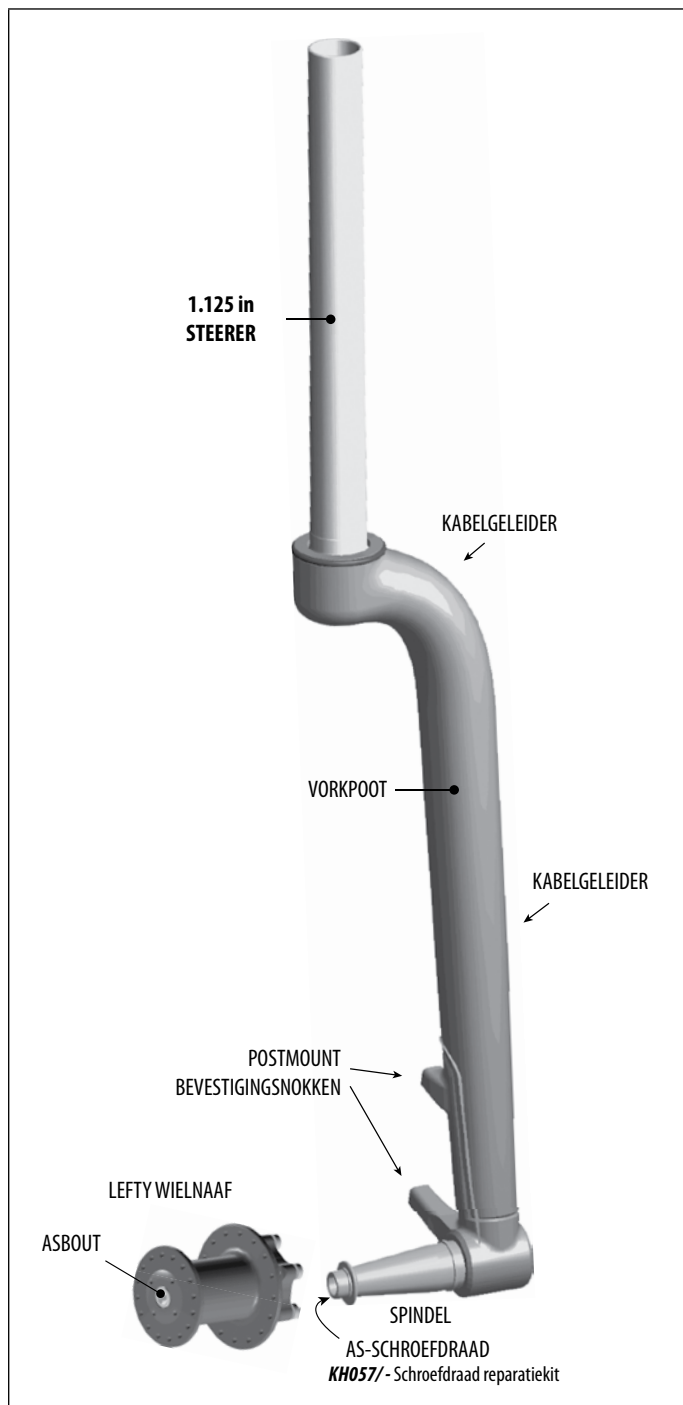

Figuur 6

SPECIFICATIES

Gebruiksdoel	COMSTANDIGHEDEN 2, Algemeen gebruik Zie 'SECTIE B, Gebruiksdoel' in uw <i>Cannondale Gebruikershandleiding</i>
Compatibiliteit balhoofdbuis	1.125 in
Wielnaaf	Cannondale Lefty Aanhaalmoment asbout: 15Nm, 133.0 In Lbs
Rembevestiging	Postmount Maximum aanhaalmoment: 10 Nm, 88.5 In Lbs

WAARSCHUWING: NIET TE GEBRUIKEN VOOR MOUNTAIN BIKEN OF OM MEE TE SPRINGEN.

SOLO VOORWIEL

WIEL VERWIJDEREN

1. Zet de fiets in een werkstandaard met het voorwiel van de grond.
2. Maak de remklauw los met een 5 mm inbussleutel door de beide bouten los te draaien en te verwijderen. Let goed op de uitlijning en de volgorde van de bol/holvormige opvulringen en spacers tussen de remklauw en de bevestigingsnokken. Volg de instructies van de fabrikant van de remmen.



Figuur 7

3. Draai met een 5 mm inbussleutel de centrale asbout tegen de klok in los om het wiel van de spindel te halen.



Figuur 8

Draai de bout net zo lang los tot het wiel gemakkelijk van de spindel kan worden verwijderd. Zie figuur 9.

OPMERKING

Let op dat de naaf volkomen losgedraaid is van de spindel voordat u het wiel verwijdert. **NOOIT** het wiel met geweld verwijderen; de draad van de spindel kan daardoor beschadigd raken.



Figuur 9.

OPMERKING

- Als de remklauw is losgemaakt van de bevestigingsnokken, zorg ervoor dat deze voorzichtig wordt behandeld om schade te voorkomen.
- Dek de wielnaaf af als het wiel is verwijderd zodat er geen vuil in de naaf komt.
- Zorg dat de spindel niet beschadigt bij het verwijderen van het wiel.

WIEL MONTEREN

1. Controleer of er geen vuil zit aan de binnenzijde van de wielnaaf en inspecteer de conditie van de afdichting in de naaf. Verricht de noodzakelijke handelingen indien dit nodig is.
 Veeg de spindel schoon met een droge doek en doe een speciaal vet van hoge kwaliteit op de lagervlakken en de schroefdraad in het aseinde.
2. Schuif het wiel recht over de spindel en wel zodanig dat de het grote lager in de naaf bijna over het lagervlak valt. Op dit punt kan de asbout zonder moeite in de schroefdraad aan het uiteinde van de spindel worden gedraaid terwijl het wiel recht gehouden wordt.



Figuur 10.

TIP: Monteer het voorwiel door de fiets horizontaal te plaatsen met de spindel omhoog. Zodoende kunt u de naaf recht naar beneden over de spindel laten zakken en daarna de asbout aandraaien.

3. Als de schroefdraad op de asbout de spindel raakt, draai dan de bout met de klok mee waarbij u geen kracht mag zetten op de inbussleutel. Zodoende kunnen de lagers langzaam over de lagervlakken op de spindel schuiven.
 Als de naaf volledig over de spindel is geschoven, kunt u de asbout aandraaien met een momentsleutel tot een aanhaalmoment van 15,0 Nm (133,0 In Lbs).
4. Monteer de remklauw. Let erop dat de schijf goed tussen de remblokken zit en monteer alle noodzakelijke onderlegschijven en spacers tussen de remklauw en de bevestigingsnokken op de vork. Draai de rembouten vast met een momentsleutel. Kijk in de handleiding van de remmenfabrikant voor verdere instructies. In geen geval mag het aanhaalmoment van de rembouten hoger zijn dan 10 Nm, 88.5 In Lbs.
5. Draai het wiel om te kijken of het spelingvrij kan draaien. Test de remmen grondig voordat u gaat rijden.

WAARSCHUWING

ZORG DAT ER GEEN VET KOMT OP DE REMKLAUW, REMBLOKKEN OF REMSCHIJVEN.

WAARSCHUWING

GA NOOIT RIJDEN ZONDER EEN CORRECT GEMONTEERDE, AFGESTELDE EN GOED FUNCTIONERENDE VOORREM.

Het remsysteem (schijf/remklauw) werkt als een integraal en secundair beveiligingssysteem om te voorkomen dat het wiel loskomt. Als dit systeem ontbreekt of niet correct gemonteerd is, of als de asbout van de naaf loskomt, kan het voorwiel van de spindel schieten.

Volg de instructies van de fabrikant van de remmen als u de remklauw monteert op de bevestigingsnokken. Op geen enkele manier wijzigingen of modificaties aanbrengen op de vork.

VRAAG UW CANNONDALE-DEALER OM HULP BIJ HET MONTEREN VAN EEN ANDERE PASSENDE VOORREM .

LEFTY VOORNAAF

LEFTY 24 EN 32-SPAAKS NAAFAFMETINGEN	
Flensdiameter disc-zijde	58 mm
Flensdiameter non-disc-zijde	44.5 mm
Afstand flens disc-zijde tot hart van de naaf	35 mm
Afstand flens non-disc-zijde tot hart van de naaf	20 mm

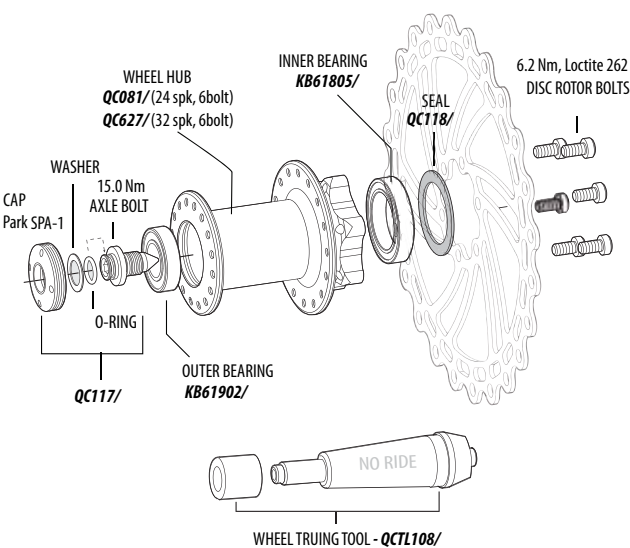

Figuur 11.

SOLO BICYCLE FORK

HEADSHOK SOLO w/DL50

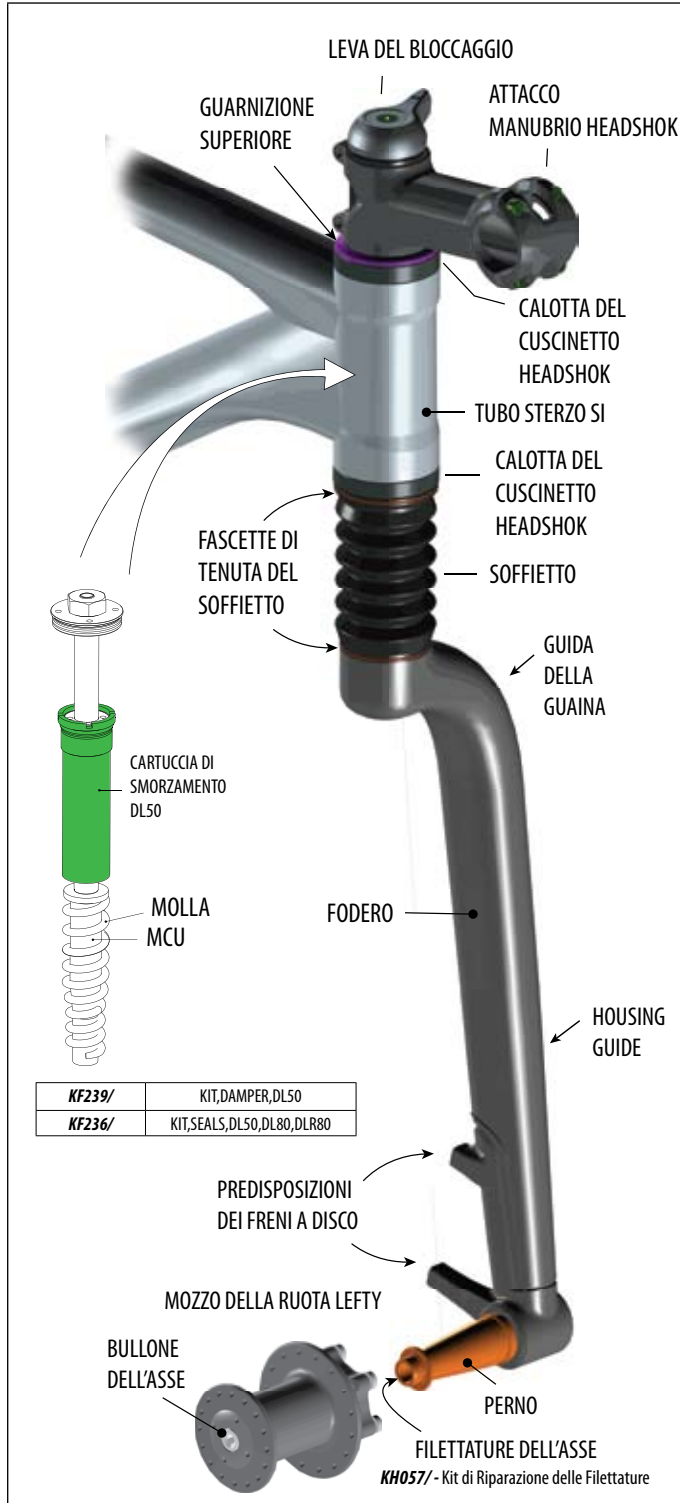

Fig. 1

SPECIFICHE

Uso	Vedi "SEZIONE B. Destinazione d'Uso" del Manuale d'Uso Cannondale AVVERTENZA: NON USARE SU MOUNTAIN BIKE O PER IL JUMPING.						
Compatibilità del Tubo Sterzo	Headshok						
Escursione (mm)	50 mm						
Regolazioni	Bloccaggio, On/Off						
Tipo di Molla	Meccanica con elastomero in uretano microcellulare						
Misure della Molla Disponibili	<table border="1"> <tr> <td>KF241/</td> <td>KIT,SPRING,DL50,MORBIDA</td> </tr> <tr> <td>KF242/</td> <td>KIT,SPRING,DL50,STANDARD</td> </tr> <tr> <td>KF243/</td> <td>KIT,SPRING,DL50,RIGIDA</td> </tr> </table>	KF241/	KIT,SPRING,DL50,MORBIDA	KF242/	KIT,SPRING,DL50,STANDARD	KF243/	KIT,SPRING,DL50,RIGIDA
KF241/	KIT,SPRING,DL50,MORBIDA						
KF242/	KIT,SPRING,DL50,STANDARD						
KF243/	KIT,SPRING,DL50,RIGIDA						
Cartuccia di Smorzamento	Cannondale DL50						
Peso dell'Olio dello Smorzatore	5w						
Mozzo della Ruota	Cannondale Lefty Stringere il bullone dell'asse al massimo a: 15Nm						
Freni	Predisposizioni Stringere al massimo a: 10Nm						

LEVA DEL BLOCCAGGIO

La leva del bloccaggio attiva e disattiva l'escursione della forcella. La leva deve essere ruotata completamente in ognuna delle due posizioni fino all'arresto. Non forzare oltre il punto di arresto.



Fig. 2

BLOCCATA	Escursione della forcella bloccata in posizione completamente estesa.
NON BLOCCATA	Escursione della forcella sbloccata

CAMBIARE LA POSIZIONE DELLA LEVA

Per cambiare la posizione della leva:

1. Rimuovere la vite di tenuta con una brugola da 4mm e sollevare la leva di bloccaggio.

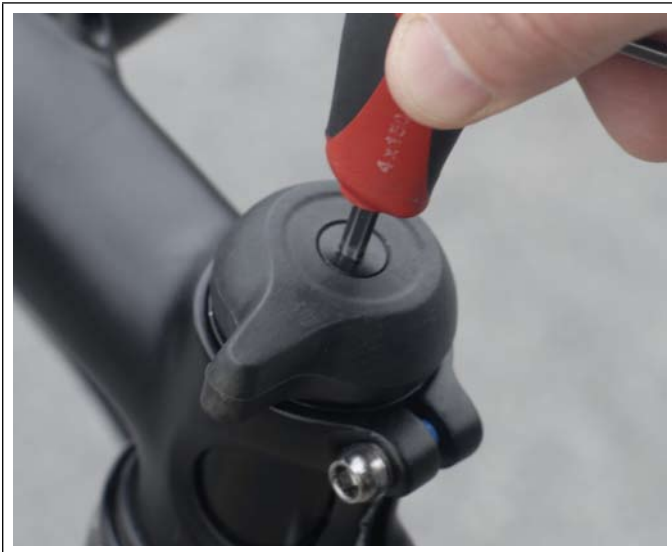

Fig. 3

2. Riposizionare la leva allineandola con il dado grande e premerla. Fig. 4.



Fig. 4

3. Reinstallare la vite di tenuta e stringerla a 0.5 Nm. **NON TENTARE DI SVITARE IL DADO GRANDE: E' INSERITO A PRESSIONE !**

PULIRE LA FORCELLA

Per la pulizia della forcella Headshok, utilizzare acqua e detersivo liquido per stoviglie. Coprire i pomelli di regolazione con un sacchetto di plastica pulito, fermandolo con un elastico o con del nastro adesivo.

NOTA

NON LAVARE CON ACQUA A PRESSIONE E NON ASCIUGARE CON ARIA COMPRESSA.

Questo potrebbe far penetrare lo sporco nella forcella, favorendo corrosione, danneggiamenti e/o accelerandone l'usura.

NON USARE DETERGENTI ABRASIVI O SOLVENTI che potrebbero danneggiare la finitura o intaccare e distruggere le parti interne ed esterne della forcella.

PROGRAMMA DI MANUTENZIONE

La manutenzione della forcella è importante per la sicurezza della persona e per la durata nel tempo della forcella stessa. Controlli frequenti ed una manutenzione regolarmente eseguita da un Rivenditore Autorizzato Cannondale contribuiranno a garantire anni di prestazioni sicure.

PRIMA E DOPO L'USO:

CONTROLLARE LA FORCELLA - Pulire e controllare attentamente che la forcella non presenti crepe o altri segni di danneggiamento. Possono considerarsi spie di un problema serio: (1) inusuali rumori battenti (2) variazioni nell'escursione (3) soffietto iperesteso o compresso (4) cambiamenti nel funzionamento della forcella (5) perdita delle regolazioni (6) perdite improvvise di aria o di fluido.

CONTROLLARE IL SOFFIETTO - Verificare che il soffietto non presenti crepe, fessure o strappi, soprattutto nelle pieghe. Verificare che i cavi non sfreghino sul soffietto. Controllare l'attacco del soffietto alle estremità superiore e inferiore. Le estremità inferiore e superiore del soffietto devono essere collocate sopra il collare inferiore e sopra la linguetta della forcella, fissando il soffietto con le fascette di tenuta.

Se il soffietto risulta danneggiato, deve essere controllata anche la zona sotto la forcella e deve essere sostituito con uno nuovo. Non tentare di aggiustarlo.

CONTROLLARE LA GUAINA - Assicurarsi che la guaina del freno sia posizionata correttamente nelle guide integrate della forcella con delle fascette di nylon. Vedi Fig. 5

I soffietti di ricambio, le fascette di tenuta del soffietto, le fascette di nylon sono disponibili presso i Rivenditori Cannondale.



Fig. 5

CONTROLLARE LE REGOLAZIONI - Verificare che tutto ciò che riguarda le regolazioni della forcella (pressione dell'aria, bloccaggio e ritorno) funzioni normalmente.

DOPO ALCUNE USCITE CONTROLLARE L'ATTACCO DELLA RUOTA - Vedi INSTALLAZIONE DELLA RUOTA.

LA MANUTENZIONE PROFESSIONALE DEVE ESSERE ESEGUITA DA UN RIVENDITORE CANNONDALE

REINGRASSAGGIO DEL TELESCOPIO	Ogni 25 ore
SOSTITUZIONE DEL SOFFIETTO	Quando necessario (consigliata la rimozione annuale)
DISASSEMBLAGGIO ISPEZIONE E RIASSEMBLAGGIO Ispezione e disassemblaggio del telescopio e delle piste, dei cuscinetti, delle parti del telescopio principale, della cartuccia dello smorzatore, dei fluidi, ecc.	NORMALE: Ogni 100 ore / Una volta all'anno
CONTROLLO DEL MOZZO DELLA RUOTA LEFTY	

AVVERTENZA

NON USARE UNA FORCELLA DANNEGGIATA. INTERROMPERE IMMEDIATAMENTE L'USO DI UNA FORCELLA DANNEGGIATA.

Seguire il programma di manutenzione indicato in questo supplemento.

Rivolgersi, inoltre, al proprio Rivenditore Cannondale per mettere a punto un programma di manutenzione completo. Al fine di identificare eventuali problemi che potrebbero provocare incidenti, sono necessari controlli frequenti.

La nostra Factory Tech Room (Nord America) ed i nostri Centri di Servizio Headshok (Europa) forniscono servizi professionali per tutte le forcelle ammortizzate attraverso i Rivenditori Cannondale. Rivolgersi al proprio Rivenditore di fiducia per i programmi relativi al proprio modello di forcella.

L'USO DI UNA FORCELLA DANNEGGIATA O NON SOTTOPOSTA A REGOLARE MANUTENZIONE PUO' PROVOCARE LESIONI GRAVI O ANCHE LA MORTE DEL CONDUCENTE.

SOLO RIGID

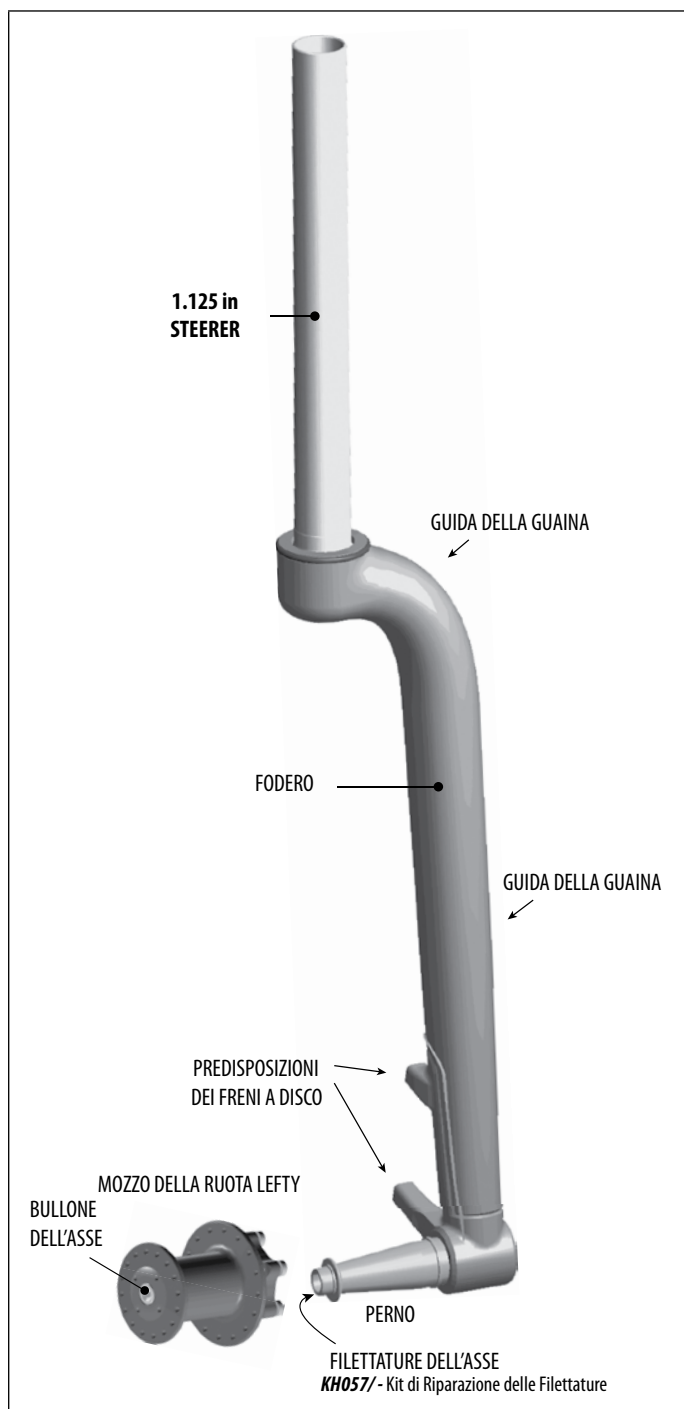

Fig. 6

SPECIFICHE

Uso	Vedi "SEZIONE B. Destinazione d'Uso" del Manuale d'Uso Cannondale AVVERTENZA: NON USARE SU MOUNTAIN BIKE O PER IL JUMPING.
Compatibilità del Tubo Sterzo	1.125 in
Mozzo della Ruota	Cannondale Lefty Stringere il bullone dell'asse al massimo a: 15Nm
Freni	Predisposizioni Stringere al massimo a: 10Nm

RUOTA ANTERIORE SOLO

RIMOZIONE

- 1 Posizionare la bici su un cavalletto con la ruota anteriore sospesa.
- 2 Allentare e togliere i bulloni della pinza del freno con una brugola da 5mm. Si raccomanda di ricordare il posizionamento degli spessori, delle rondelle o dei distanziatori tra le predisposizioni del freno e la pinza. Fare riferimento alle istruzioni del produttore dei freni.



Fig. 7

3. Per disinnestare la ruota dal perno, girare il bullone per l'estrazione del mozzo in senso antiorario con una brugola da 5mm.



Fig. 8

Continuare a svitare il bullone fino a poter togliere facilmente la ruota dal perno. Vedi Fig. 9.

NOTA

Prima di tentare di togliere la ruota, verificare che sia stata completamente staccata dal perno. Per evitare di danneggiare le filettature del perno MAI forzare o tirare la ruota.



Fig. 9

NOTA

- Una volta staccata la pinza dalle predisposizioni, maneggiarla con cautela per evitare danneggiamenti.
- Una volta tolta la ruota, proteggere l'apertura del mozzo coprendola.
- Proteggere anche il perno.

INSTALLAZIONE DELLA RUOTA

1. Ispezionare l'interno del mozzo e verificare le condizioni della guarnizione. Pulire accuratamente il perno con un panno morbido e asciutto ed applicare un po' di grasso di alta qualità sulle sedi dei cuscinetti del perno e sulle filettature terminali.
2. Far scivolare la ruota dritta sul perno, in modo che il cuscinetto più grande venga a trovarsi nella sua sede. A questo punto, tenendo la ruota ben dritta, le filettature del bullone dell'asse possono imboccare correttamente quelle del perno.



Fig. 10

TIP-0: Installare la ruota anteriore posizionando orizzontalmente la bici, con il perno rivolto verso l'alto. Quindi collocare il mozzo nel perno e stringere il bullone dell'asse.

3. Quando il bullone dell'asse incontra il perno, girarlo manualmente in senso orario con la sola forza delle dita, in modo che imbrochi correttamente la propria sede.

Dopo aver avvitato completamente il mozzo, stringere a 15.0 Nm con una chiave dinamometrica.

4. Reinstallare la pinza del freno. Assicurarsi che il disco del freno sia posizionato tra i pattini del freno a disco e reinstallare tutti gli spessori/rondelle tra le predisposizioni e la pinza.. Stringere i bulloni della pinza con una chiave dinamometrica. Consultare le istruzioni dell'azienda produttrice dei freni. In nessun caso, il bullone di montaggio della pinza del freno a disco deve essere stretto oltre 10 Nm.
5. Verificare che la ruota giri liberamente. Prima di usare la bici verificare anche il corretto funzionamento dei freni.

AVVERTENZA

NON SPORCARE DI GRASSO LA PINZA DEL FRENO, I PATTINI O IL DISCO.

AVVERTENZA

NON USARE LA BICI SENZA PRIMA AVER VERIFICATO IL CORRETTO MONTAGGIO DEL SISTEMA FRENANTE ANTERIORE, LA SUA REGOLAZIONE ED IL SUO FUNZIONAMENTO.

Il sistema frenante (disco/pinza) funziona come un secondario sistema di ritenzione della ruota. Se il sistema manca o non è correttamente installato o il bullone dell'asse del mozzo si allenta, la ruota anteriore può scivolare via dall'esternità del perno.

Durante il montaggio della pinza sulla predisposizione, attenersi alle istruzioni del produttore dei freni. Non modificare in alcun modo la forcella.

PER INSTALLARE SISTEMI FRENANTI ANTERIORI COMPATIBILI, RIVOLGERSI AL PROPRIO RIVENDITORE CANNONDALE DI FIDUCIA.

MOZZO RUOTA ANTERIORE LEFTY

DIMENSIONI DEI MOZZI LEFTY CON FORI 24 E 32	
Diametro della flangia lato disco	58 mm
Diametro della flangia lato non-disco	44.5 mm
Distanza centro-fine flangia lato disco	35 mm
Distanza centro-fine flangia lato non-disco	20 mm

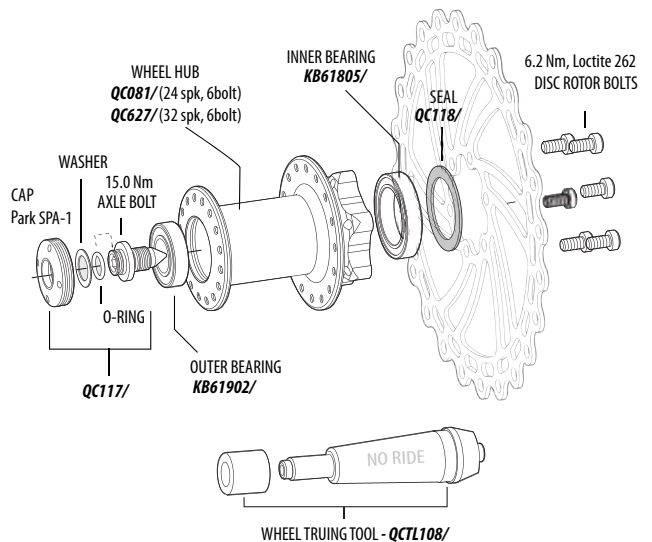

Fig. 11